

GUIDE MANUAL



ES

GB

FR

IT

*Conventional fire detection control panels
User's and installation guide*

MANUAL DEL USUARIO

ES



*Centrales Convencionales de detección y alarma de incendio
Guía de instalación y usuario*

ÍNDICE

1- Introducción.....	5
1.1- Descripción General de la Serie	5
2- Comprobaciones habituales.....	6
3- Guía de instalación.....	6
3.1- Comprobaciones previas a la instalación	6
3.2- Herramientas necesarias	7
3.3- Pasos de la instalación	7
4- Guía de conexionado de la PCB.....	12
4.1- Conexionado de una zona	12
4.2- Conexionado de sirenas	13
4.3- Conexionado de entrada externa de evacuación	14
4.4- Conexionado de salida auxiliar 24 VCC	15
4.5- Conexión de salida de relé libre tensión	15
5- Guía de puesta en marcha.....	16
5.1- Verificación del sistema	16
5.2- Alimentación del sistema	16
5.3- Prueba del sistema	16
6- Guía de usuario.....	17
6.1- Indicaciones luminosas	17
6.2- Indicaciones acústicas	20
6.3- Teclas de control	20
6.4- Modos de funcionamiento	22
6.5- ¿Qué hacer en caso de alarma o avería?	25
7- Guía de mantenimiento.....	26
7.1- Mantenimiento de usuario	26
7.2- Mantenimiento de empresa instaladora o mantenedora	26
8- Módulos de Expansión.....	27
8.1- Modulo de expansión con tensión	27
8.2- Modulo de expansión de relés libres de tensión	27
9- Problemas comunes.....	28
10- Características.....	29
11- Simbología.....	31
12- Glosario.....	32
13- Servicio técnico.....	32

1- Introducción

Este manual recoge las instrucciones de instalación, procedimientos de puesta en marcha y mantenimiento de las centrales convencionales, así como sus datos técnicos.

La gama de centrales de detección de incendios convencionales está compuesta por 4 modelos:

- Centrales Convencionales de 2 zonas de detección.
- Centrales Convencionales de 4 zonas de detección.
- Centrales Convencionales de 8 zonas de detección.
- Centrales Convencionales de 12 zonas de detección.

La gama de centrales convencionales ha sido concebida para dar servicio a pequeñas y medianas instalaciones que requieren de un sistema de detección de incendio, tales como, negocios, escuelas, pequeña y mediana empresa, etc.

Las centrales convencionales han sido diseñadas de acuerdo a los requisitos para centrales de detección de incendios recogidos en las normas EN54 Parte 2 y 4.

Estas centrales deben ser instaladas por personal cualificado según la norma EN54-14.

1.1- Descripción General de la Serie

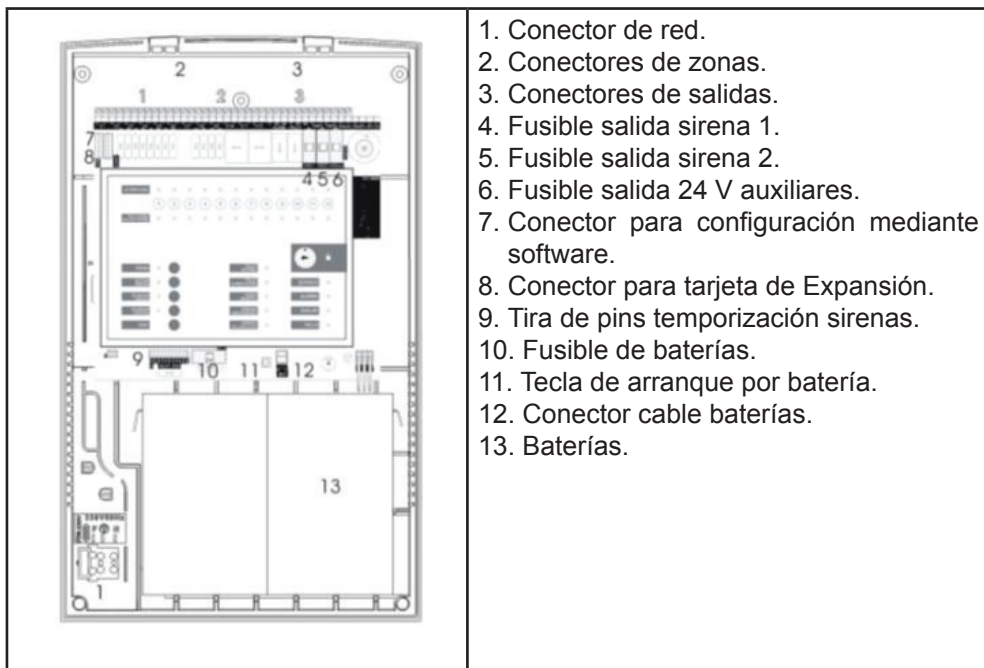

2- Comprobaciones habituales

Antes de proceder a la instalación del equipo, verifique que todo el material de la lista siguiente, se encuentra en el interior del embalaje:

- Una Central.
- Una Resistencia final de línea por zona (valor 4K7).
- Una Resistencia final de línea por salida de sirena (valor 4K7).
- Un Fusible 5x20 4A.
- Un Fusible 5x20 0,5A.
- Dos Llaves.
- Un Manual de Instrucciones.
- Un Cable para unir las baterías.
- Hoja de idiomas.

Si encuentra alguna incidencia en el material citado, contacte con su distribuidor. El distribuidor solo se hará responsable de aquellos equipos que no hayan sufrido manipulaciones anómalas (lea atentamente el capítulo de 3.- Guía de Instalación).

3- Guía de instalación

Este capítulo define los pasos a seguir para una correcta instalación de las centrales convencionales. El instalador debe leer todo el manual antes de empezar la instalación del sistema. No seguir las instrucciones de este manual puede ocasionar daños al equipo.

3.1- Comprobaciones previas a la instalación

Antes de instalar este equipo debe asegurarse de que se cumplen las siguientes condiciones:

- La temperatura ambiente debe estar entre -10°C y 40°C .
- La humedad relativa debe estar por debajo del 95%.
- No debe instalar la central en lugares donde se produzcan vibraciones o golpes.
- No debe instalar la central donde se obstaculice el acceso al equipamiento interno y a las conexiones de cableado.

Es imprescindible que el sistema del que forme parte esta central haya sido proyectado por personal cualificado teniendo en cuenta la norma EN-54 parte 14, además de las ordenanzas municipales.

En el caso poco probable de que el equipo le llegara dañado, contacte con su distribuidor.

3.2- Herramientas necesarias

A continuación se listan las herramientas básicas para la instalación de la central:

- Destornillador plano para regletas de conexión.
- Destornillador de estrella para los tornillos de la carcasa frontal.
- Voltímetro.
- Taladro y brocas adecuados para fijar la central en la pared.

ES

3.3- Pasos de la instalación

3.3.1- Desmontaje de la tapa frontal

Deberá destornillar los 2 tornillos de la parte frontal localizados en la parte inferior. Una vez destornillados extraiga la tapa.

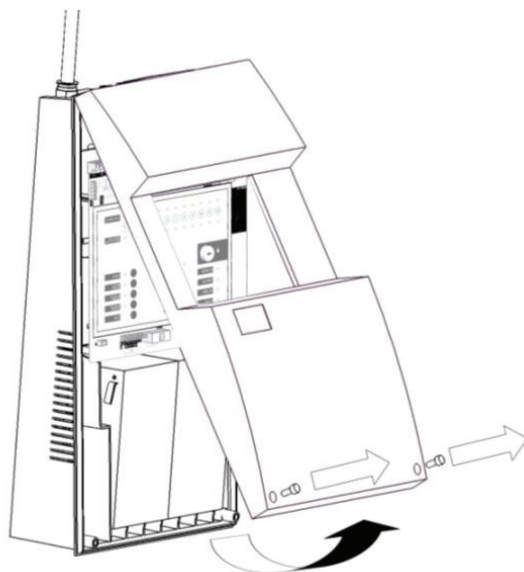

3.3.2- Ubicación de la central en la pared

Elija un lugar de fácil acceso y libre de obstáculos, dónde las indicaciones luminosas se vean sin dificultad, y la tapa se pueda extraer con facilidad. La central debe estar situada a una altura 1.5 m del suelo.

Recuerde que el peso de las baterías es considerable.

3.3.3- Fijación de la central a la pared

Mantenga la carcasa posterior en la posición adecuada apoyada en la pared y marque la posición de los agujeros de fijación, asegúrese de que la carcasa se encuentra nivelada.

ES No utilice la carcasa posterior como guía cuando proceda a realizar los taladros, podría causar daños irreparables en el equipo.

Taladre los agujeros en la pared, y prepare los orificios necesarios para pasar el cable de la instalación. Atornille la carcasa a la pared utilizando los agujeros de la caja.

3.3.4- Selección de Idioma

Las centrales convencionales se han diseñado para que resulte fácil personalizar el idioma. En la hoja de idiomas adjunta a este manual, podrá encontrar los textos correspondientes a diferentes idiomas. Seleccione el idioma que precise e inserte la lámina en la ranura correspondiente ubicada en la parte inferior del teclado. Las ubicaciones están señalizadas con las letras A, B y C.

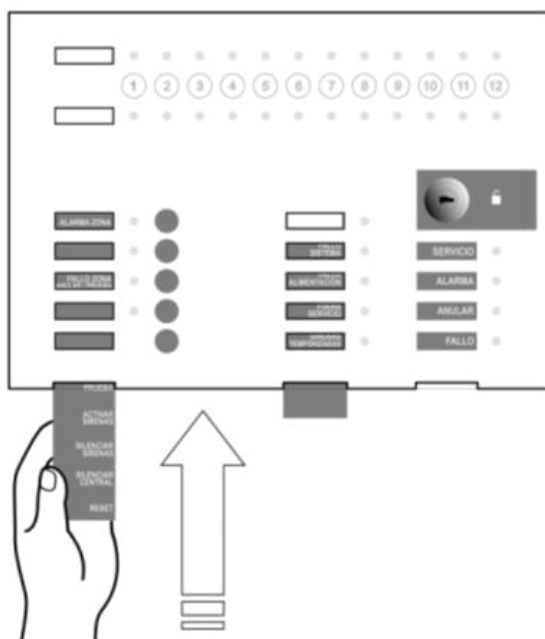

3.3.5- Conexión eléctrica y cableado

Es recomendable que el equipo se alimente y se pruebe antes de conectar dispositivos como detectores, pulsadores etc.

La central debe conectarse a través de un magnetotérmico bipolar exterior, utilizando cable de 1.5 mm² de sección. La tensión de red debe ser de 230V.

Para evitar cruces el cable de red debe ir separado de los cables de conexión de las zonas.

Si el sistema puede ser alterado por una perturbación eléctrica, se recomienda el uso de ferrita, situándola lo más cerca posible de la conexión.

Es imprescindible que se usen los orificios marcados en la caja para conectar los cables tanto de alimentación como de zonas al regletero. Utilice una broca de corona para perforar la caja e inserte el prensastopa tipo PG13. Se recomienda usar la entrada posterior situada a la altura de la regleta de red, para la entrada del cable de red.

Es recomendable el uso de cable apantallado. Conectar la pantalla del cable al pasa cable y asegurar que la instalación tiene una conexión a tierra correcta.

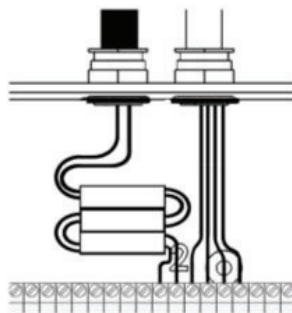

3.3.6- Alimentación de la central

No realizar la instalación de la central con la alimentación. Desconecte siempre el magnetotérmico bipolar exterior antes de manipular la central.

El orden de conexión para su seguridad, siempre tiene que ser primero la red y posteriormente las baterías. No conectar la central a la red hasta no haber completado la puesta en marcha.

ES

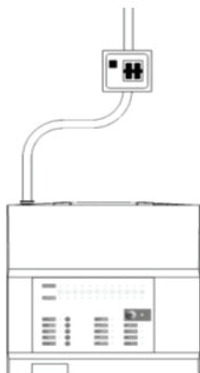

3.3.6.1- Conexión a la red

Dejar el cable de toma de tierra más largo para que en caso de extracción brusca sea el último en desconectarse. Para asegurar una óptima fijación del cable de red, inserte el cable en la guía de plástico utilizando las pestañas de la carcasa de plástico, de esta forma evitaremos que el cable se suelte, en caso de extracción brusca

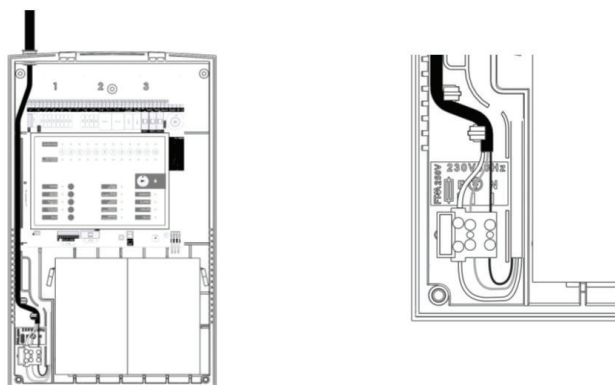

No usar nunca el fusible de la regleta de Red para conectar y desconectar la central de la red, usad el magnetotérmico.

3.3.6.2- Conexión de las baterías

Las centrales convencionales requieren dos baterías de 12V el alojamiento esta preparado para baterías de 12V 2.3A/h y para baterías de 12V 7A/h. Las baterías deben conectarse en serie para el correcto funcionamiento de las centrales.

El cable que se suministra con la central debe conectarse de forma que una el polo positivo de una batería con el polo negativo de la otra. Las baterías se colocan en la parte inferior de la caja, en el espacio reservado para ello. En el caso de las baterías de 12V 2.3A/h su colocación se realiza de forma horizontal y en el caso de las baterías de 12V 7A/h su colocación se realiza de forma vertical.

Conecte los cables que salen del circuito (rojo y negro) al positivo y negativo de las baterías, y recuerde conectar previamente entre sí las baterías con el cable puente batería.

ES

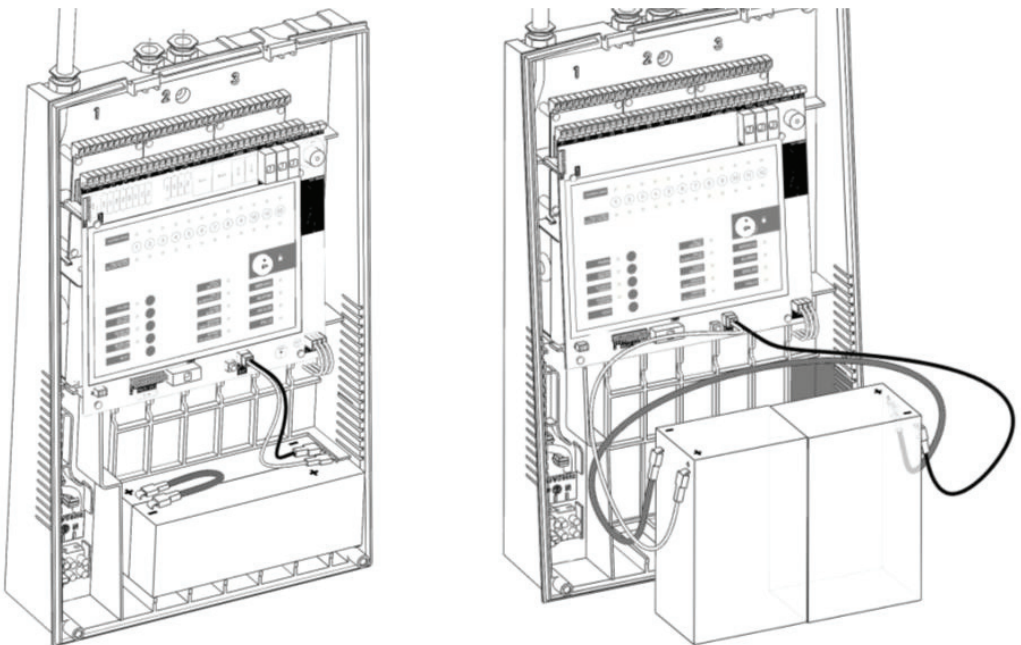

4- Guía de conexionado de detección

A continuación se detallan conexionados estándares de una instalación de detección de incendio.

4.1- Conexionado de una zona

Una zona puede tener instalados un máximo de 32 detectores o 32 pulsadores. El cableado de una zona deberá empezar en la regleta de la central y acabar en la resistencia final de línea (resistencia 4K7 Ohm). No está permitido realizar derivaciones de cableado tipo estrella, ni instalar la resistencia final de línea en la regleta si la zona se esta en uso. En caso de que no vayamos a utilizar alguna de las zonas del equipo, es necesario colocar la resistencia final de línea (resistencia 4K7 Ohm) en los bornes de la zona para evitar que el sistema nos indique que la zona está en avería.

4.1.1- Conexionado de detectores

Las centrales de incendio convencionales son compatibles con los detectores de la gama convencional, no se garantiza el correcto funcionamiento con terceros.

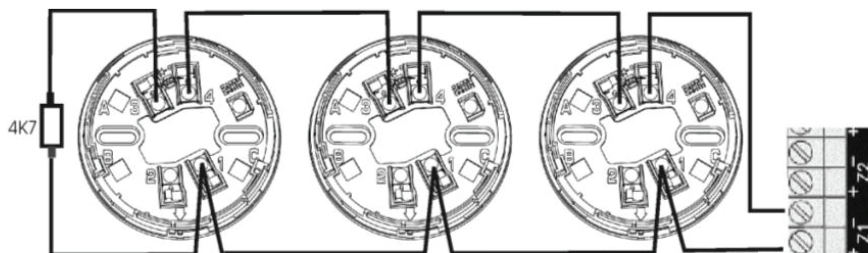

Tal y como se indica en el dibujo anterior, el positivo se conecta en el contacto número 1 tanto de entrada como de salida, el negativo se conecta entrado la línea por el contacto 4 y saliendo por el contacto 3 al siguiente detector, al final de la línea deberemos colocar una resistencia de 4K7. Recuerde que el número máximo de detectores o pulsadores por zona son 32.

4.1.2- Conexionado de pulsadores

El lugar recomendado para la instalación de los pulsadores son las paredes, en las rutas de emergencias, sin que se supere una distancia de 30 metros entre ellos. Por lo general se deben instalar entre 1.2 y 1.5 metros desde el suelo. Deberán quedar claramente visibles, identificados y accesibles.

Los pulsadores tienen que llevar internamente la resistencia de nivel de alarma, o por el contrario añadirla (el valor de esta resistencia es de 100 Ohmios 2W). Recuerde que al final de la línea es preciso colocar una resistencia de 4K7.

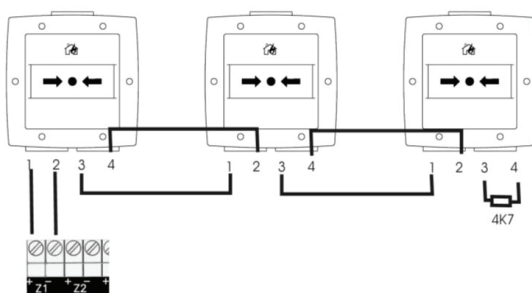

4.2- Conexionado de sirenas

La gama de centrales convencionales tienen 2 salidas para sirenas convencionales en la placa principal marcadas como SND1 y SND2, cada salida permite una corriente máxima de 450 mA.

El cableado de la salida de sirenas deberá empezar en la regleta de la central y acabar en la resistencia final de línea (resistencia 4K7 Ohm). No está permitido realizar derivaciones de cableado tipo estrella, ni instalar la resistencia final de línea en la regleta si la salida de sirena esta en uso. En caso de que no vayamos a utilizar alguna de las salidas de sirenas del equipo, es necesario colocar la resistencia final de línea en los bornes de la salida de sirena para evitar que el sistema nos indique que la salida de sirenas está en avería.

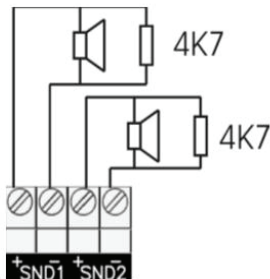

En caso de utilizar sirenas o campanas no polarizadas, es preciso instalar un diodo tipo 1N4007 para evitar el efecto de la corriente invertida.

ES

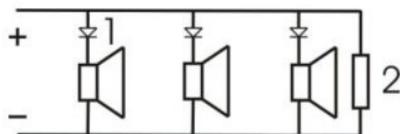

1. Diodo tipo 1N4007
2. Resistencia final de línea 4k7

4.2.1- Retardo sirenas

Justo en la parte inferior izquierda del circuito de la central, encontramos una tira doble de pins para la programación del retardo de las sirenas. Se puede programar el retardo desde 0 a 10 minutos, colocando el jumper en la posición correspondiente al tiempo deseado.

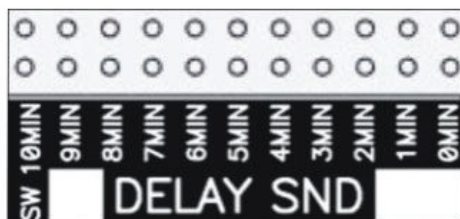

4.3- Conexión de entrada externa de evacuación

Esta entrada nos permite la activación de las sirenas de una forma remota, a través de un cortocircuito en los contactos.

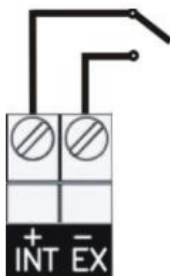

4.4- Conexión de salida auxiliar 24VCC

Las centrales convencionales disponen de 2 salidas de 24V auxiliares, una de ellas reseteable. La corriente total de las 2 salidas es de 500 mA y esta protegida por un fusible común.

4.4.1- Conexión de salida auxiliar 24VCC

La salida de 24VCC está destinada a alimentar los elementos exteriores auxiliares que precisan alimentación, no se recomienda utilizar esta salida para suministrar alimentación a elementos que tengan consumo en modo reposo.



4.4.2- Conexión de salida 24VCC reseteables

La salida de 24VCC reseteable esta destinada a alimentar dispositivos que precisan ser reseteados desde la central (barrera infrarroja). Esta salida tiene 24V en reposo y cuando se resetea la central, los 24V se desconectan durante 3 segundos.



4.5- Conexión de salida de relé libre tensión

Las centrales convencionales disponen de un relé de avería y un relé de alarma. Son salidas que actúan cuando existe una alarma o una avería. La corriente máxima de los relés es de 2A.

El relé de avería es energizado, con lo cual, en caso de avería conmutará, señalizando la correspondiente avería.

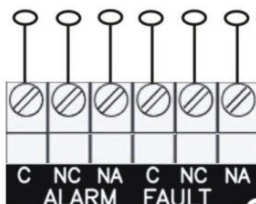

5- Guía de puesta en marcha

Este capítulo define paso a paso como se debe realizar una correcta puesta en marcha de las centrales convencionales.

5.1- Verificación del sistema

Antes de suministrar la alimentación de red al equipo verificar los puntos que se detallan a continuación con detenimiento:

- Comprobar que el equipo se ha instalado correctamente.
- Con la ayuda de un voltímetro verificar que en las líneas de zona no existen ni cortocircuitos ni circuitos abiertos.
- Verificar que las líneas de zona tienen las resistencias de final de línea (4K7).
- Verificar que las líneas de sirenas están conectadas respetando la polaridad, y que tienen las resistencias (4K7) de final de línea.
- Ajustar el retardo deseado de las sirenas.
- Ajustar el modo de funcionamiento deseado.

Verificar que la tensión de red es de 230V mediante el uso de un voltímetro y compruebe que las baterías tienen una tensión superior a 24V.

5.2- Alimentación del sistema

Una vez revisados todos los puntos descritos anteriormente, el orden correcto para realizar la conexión es el siguiente:

- Conectar la alimentación de red activando el magneto térmico bipolar
- Conectar las baterías según el apartado 3.3.6.2

En caso de necesidad, se puede poner en marcha el equipo con las baterías, pero es necesario pulsar la tecla de BAT para arrancar el equipo.

Una vez realizada esta maniobra todos los indicadores de la central deberían estar apagados excepto el led verde de servicio. Si se hubiese programado algún retardo de sirena, también debería encenderse el led de modo retardado.

En caso de detectar alguna indicación diferente a las descritas anteriormente, investigar el origen del problema en la instalación y reparar la anomalía antes de continuar (ver problemas comunes).

5.3- Prueba del sistema

La comprobación del sistema se hace en base a los siguientes puntos:

- Verifique que al provocar una avería se activa el relé de avería.
- Verifique que al provocar una alarma se activa el relé de alarma y que se activan las salidas de sirena una vez transcurrido el tiempo programado de retardo.

Nota: La avería de alimentación puede tardar varios minutos en ser indicada.

6- Guía de usuario

Con el objetivo de un buen manejo del equipo convencionales a continuación se detallan las funciones de todos los elementos de señalización y control del equipo. También se indica que modos de funcionamiento existen y que hacer en caso de alarma o avería.

ES

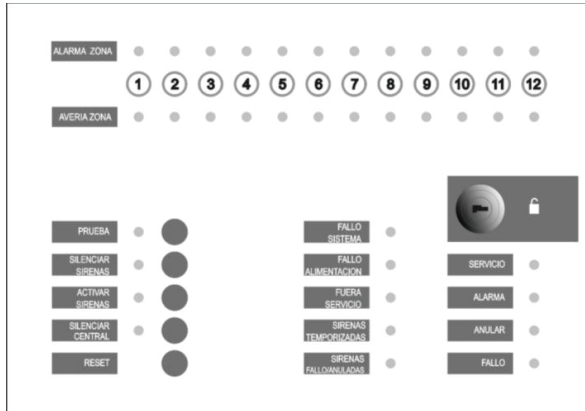

6.1- Indicaciones luminosas

6.1.1- Alarma de zona (1)

Indicador rojo asociado a una zona que se activa cuando el equipo detecta una alarma en esa zona:

- **Intermitente:** La alarma es causada por uno o varios detectores. En este caso no existe ninguna alarma causada por la activación de un pulsador manual.
- **Fijo:** La alarma es causada por algún pulsador manual. Los pulsadores manuales tienen prioridad sobre los detectores.

6.1.2- Avería/Desconexión/Prueba de zona (2)

Indicador amarillo asociado a una zona:

- **Intermitente:** La zona asociada se encuentra en avería o en pruebas.
- **Fijo:** La zona asociada se encuentra en desconexión.

6.1.3- Prueba general (3)

Este indicador amarillo indica que alguna de las zonas se encuentra en modo de prueba, lo hará en forma de parpadeo conjuntamente con el led amarillo de la correspondiente zona.

6.1.4- Activar sirenas (4)

Indicador amarillo asociado a las sirenas:

- **Intermitente:** las sirenas se van a disparar una vez transcurrido el tiempo del retardo programado.
- **Fijo:** las sirenas se han disparado.

6.1.5- Sirenas silenciadas (5)

Indicador amarillo que se activa indicando que se ha pulsado la tecla de silenciar sirenas tras haberse disparado estas.

6.1.6- Silenciar central (6)

Indicador amarillo que se activa cuando que se ha parado el zumbador interno tras pulsar la tecla de silenciar zumbador.

6.1.7- Fallo de sistema (7)

Indicador amarillo que se activa de forma fija cuando se produce alguna situación crítica en el sistema. En este caso el sistema no está operativo.

6.1.8- Fallo de alimentación (8)

Indicador amarillo que parpadea si existe algún problema en la alimentación, causado por la red, las baterías o los fusibles de éstos.

6.1.9- Fuera de servicio (9)

Indicador amarillo que se activa cuando el equipo no recibe la tensión adecuada para funcionar. No existe alimentación de red y la tensión proporcionada por las baterías no es suficiente para el correcto funcionamiento del equipo.

6.1.10- Sirenas temporizadas (10)

Indicador amarillo que indica que las salidas de sirenas están temporizadas. Desde que se produce una alarma hasta que se activan las salidas de sirenas transcurrirá el tiempo que se haya configurado mediante los jumpers de retardo.

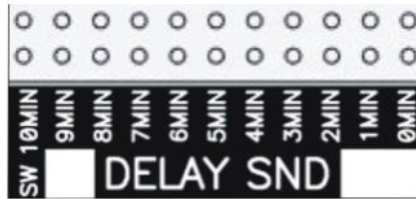

6.1.11- Sirenas Fallo/Anuladas (11)

Indicador amarillo asociado a las salidas de sirenas:

- **Intermitente:** Las líneas de sirenas tienen alguna anomalía.
- **Fijo:** Las líneas de las sirenas se encuentran anuladas.

6.1.12- Servicio (12)

Este indicador verde indica que el equipo está alimentado, ya sea por red o por baterías.

6.1.13- Alarma general (13)

Indicador rojo que se ilumina cuando el equipo detecta una alarma:

- **Intermitente:** Existe alguna zona que ha entrado en el estado de alarma causada por algún detector. En este caso no existe ninguna alarma causada por la activación de un pulsador manual.
- **Fijo:** Existe alguna zona que ha entrado en el estado de alarma causado por algún pulsador manual. Los pulsadores manuales tienen prioridad sobre los detectores.

6.1.14- Anular (14)

Este indicador amarillo indica que alguna zona o las sirenas están desconectadas. Si se trata de las sirenas, también se iluminará el led Sirenas/Fallo/Anuladas, y si se trata de una zona también se iluminará el led amarillo de la correspondiente zona.

6.1.15- Fallo (15)

Indicador amarillo que parpadea si el equipo detecta algún tipo de avería en cualquiera de sus elementos. Para saber de donde proviene la avería se deben mirar los indicadores individuales.

ES

6.2- Indicaciones acústicas

6.2.1- Indicación de alarma

Cuando se produce una situación de alarma el zumbador interno se activa de forma fija.

6.2.2- Indicación de avería

Cuando se produce alguna avería y no existe ninguna alarma el zumbador se activa de forma intermitente.

6.2.3- Indicación de fallo de sistema

En esta situación el zumbador interno se activa de forma fija.

6.3- Teclas de control

6.3.1- Teclas de zona (A)

Conectan y desconectan la zona correspondiente, y ponen la zona en modo de prueba. Con una primera pulsación, pondremos la zona correspondiente en modo de prueba, con la segunda pulsación pondremos la correspondiente zona en modo desconexión.

En el estado de desconexión se activa el indicador de anular y el correspondiente indicador de fallo/anular/prueba.

6.3.2- Tecla de prueba (B)

La pulsación de esta tecla durante unos segundos provoca el encendido fijo de todos los indicadores durante unos segundos, y en caso de existir algún tipo de avería de alimentación, será mostrada inmediatamente.

En caso de encontrarnos en modo de prueba, pulsado esta tecla volveremos al estado de reposo.

6.3.3- Tecla de activar sirenas (C)

La pulsación de la tecla causa la activación inmediata de las sirenas. En este caso se omite la configuración del retardo de sirenas.

La pulsación de la tecla provoca la conexión de sirenas, si estas fueron desconectadas previamente, en cuyo caso el led sirenas/fallo/anuladas, estaría encendido.

6.3.4- Tecla de silenciar sirenas (D)

La pulsación de esta tecla desactiva las sirenas cuando están disparadas, y las desconecta cuando están sin disparar. En este último caso se encenderá el indicador de desconexión general y el indicador de desconexión de sirenas.

6.3.5- Tecla de silenciar central (E)

Detiene el zumbador interno cuando este está activo, y se ilumina el indicador de silenciar central. En el momento que se vuelve a activar el zumbador, el indicador de silenciar central se apaga.

6.3.6- Tecla de reset (F)

La pulsación de esta tecla causa un retorno del sistema al estado de reposo.

6.3.7- Llave de bloqueo de teclado (G)

Cuando la llave esta cerrada, el teclado está inhibido y no se puede actuar sobre él. Para que las pulsaciones de teclas tengan efecto debemos poner la llave en posición de abierta.

6.4- Modos de funcionamiento

6.4.1- Modo reposo

El equipo está en reposo cuando no existe ningún tipo de avería, alarma, desconexión ni prueba. En este caso solamente estará activo el indicador de servicio y el resto de indicadores tanto acústicos como luminosos están apagados.

El indicador de modo retardado, puede estar activo dependiendo del retardo programado.

6.4.2- Modo de alarma

El equipo se encuentra alarma cuando alguna de las zonas está en alarma. La indicación de alarma es la siguiente:

- **Indicador de alarma general activo:** intermitente si la alarma la provocó un detector o fijo si se provocó desde un pulsador.
- **Indicador de alarma de zona activo:** intermitente si la alarma la provocó un detector o fijo si se provocó desde un pulsador.
- **Indicador acústico activo:** De forma continua.
- **Activación del relé de alarma.**
- **Activación de sirenas:** Una vez transcurrido el tiempo del retardo programado.

Acciones en caso de alarma:

Una vez alcanzado el estado de alarma se pueden realizar las siguientes acciones:

- **Pulsar la tecla de silenciar central:** silenciamos el zumbador y se activa el indicador de zumbador silenciado.
- **Pulsar la tecla de reset:** el equipo volverá al estado de reposo. No se recomienda resetear el equipo hasta haber solucionado la causa de la alarma.
- **Pulsar la tecla de disparo de sirenas:** anulará el retardo programado y las sirenas se activaran inmediatamente. Si las sirenas están disparadas no tendrá ningún efecto.
- **Pulsar la tecla de silenciar sirenas:** en el caso de que las sirenas estén activas, se desactivarán. Si está transcurriendo el tiempo de retardo, este se anulará y las sirenas permanecerán inactivas.

Nota: La acción de pulsación se debe realizar con la llave en la posición ON.

6.4.3- Modo avería

El equipo se encuentra en avería cuando existe alguna avería en el equipo. La indicación de avería es la siguiente:

- **Indicador de fallo general activo:** se activará de forma intermitente.
- **Indicadores de fallos activos:** se activará de forma intermitente dependiendo del tipo de avería: Avería de zona, avería de alimentación, avería de sirenas.
- **Indicador acústico activo:** De forma intermitente.
- **Activación de la salida de avería.**

Acciones en caso de avería:

Una vez se ha entrado en el estado de avería se pueden realizar las siguientes acciones:

- **Pulsar la tecla de silenciar central:** silenciamos el zumbador y se activa el indicador de zumbador silenciado.
- **Pulsar la tecla de rearme:** el equipo volverá al estado de reposo

El apartado 9 lista las averías más comunes así como la forma de solventarlas.

6.4.4- Modo desconexión

Las centrales de la gama convencional permiten la desconexión de zonas y sirenas, cuando se desconecta una zona, la central no refleja ninguna incidencia o evento en la zona desconectada, por lo tanto es importante limitar el uso de esta maniobra.

Las indicaciones del estado de desconexión son las siguientes:

- **Indicador de anular:** Activo de forma continúa.
- **Indicadores de anular en zona:** se encenderá de forma continúa indicando la zona en concreto que queda anulada.
- **Indicador de sirenas anuladas:** se encenderá de forma continua indicando que las sirenas están anuladas.

Acciones de conexión/desconexión de zonas:

La forma de conectar y desconectar una zona es pulsando la tecla de zona:

- Zona conectada y pulsación de 2 veces la tecla de zona — Zona desconectada.
- Zona desconectada y pulsación de la tecla de zona — Zona conectada.

Acciones de conexión/desconexión en la salida de sirenas:

La conexión y desconexión de sirenas se hacen mediante las teclas de silenciar y activa sirenas:

- Con las sirenas conectadas y en reposo si pulsamos la tecla de silenciar sirenas, causaremos la desconexión de las sirenas.
- Con las sirenas desconectadas si pulsamos la tecla de activar sirenas, causa la conexión de sirenas.

6.4.5- Modo prueba

Este modo de funcionamiento está orientado para el mantenimiento de la instalación. El equipo se encuentra en este modo cuando alguna de las zonas se encuentra en modo de prueba. Este modo se indica de la forma siguiente:

- **El indicador de prueba general:** se activará en forma de parpadeo.
- **Indicadores de prueba de zona activos:** se activará en forma de parpadeo el indicador correspondiente a la zona en prueba.

En este modo de funcionamiento, cualquier alarma que provoquemos en la zona en prueba se reflejará en el equipo durante 3 segundos. Transcurrido ese tiempo el equipo se rearmará automáticamente.

Acciones para configurar el modo prueba:

La configuración de una zona en modo prueba se consigue presionando la tecla de la zona que se quiere poner en modo prueba. Para eliminar el modo prueba de una zona se pueden tomar las siguientes acciones:

- **Pulsando la tecla de zona correspondiente:** Se activa el modo prueba
- **Pulsando la tecla de prueba general:** Se sale del modo prueba.

6.4.6- Modo fuera de servicio

El equipo entra en estado de fuera de servicio cuando no hay alimentación de red y las baterías operan por debajo de los 22V. En este estado la central no reflejará ningún tipo de evento que se produzca en el sistema; no habrá detección de alarmas ni de averías. La indicación de que el equipo se encuentra en fuera de servicio es la siguiente:

- Indicador de fallo general activado de forma intermitente.
- Indicador de fuera de servicio activado de forma fija.
- Indicación acústica activada de forma fija.
- Se activa la salida de avería.

Acciones en fuera de servicio:

Las únicas acciones que se pueden tomar en este caso:

- Pulsar la tecla de silenciar zumbador para detener la indicación acústica.
- Recuperar la alimentación de RED (220V).
- Cambio de las baterías por otras cargadas.

6.4.7- Modo fallo de sistema

El estado de fallo de sistema se produce cuando ha ocurrido alguna situación crítica en el sistema y este no puede operar correctamente. La indicación de fallo de sistema es la siguiente:

- Indicador de fallo general activado de forma fija.
- Indicador de fuera de servicio activado de forma fija.
- Indicador acústico activado de forma fija.
- Salida de avería activada.

6.5- ¿Qué hacer en caso de alarma o avería?

Las centrales convencionales están diseñadas para garantizar una eficaz respuesta en caso de alarma. Es preciso conocer el equipo para actuar de forma correcta en una situación crítica. **IMPORTANTE:** Es necesario leer los pasos siguientes, ya que le será de gran ayuda en caso de alarma:

1. Lo principal en caso de alarma es **MANTENER LA CALMA**, la central dispara las campanas y sirenas que alertan de la incidencia, ello puede provocarnos un estado de nervios que nos impida reaccionar y operar correctamente.
2. El responsable del equipo deberá tener la llave que da **acceso al control del teclado** del equipo.
3. El responsable del equipo deberá **pulsar la tecla de silenciar central** para silenciar el zumbador interno, y si desea parar las sirenas deberá pulsar la tecla silenciar sirenas.
4. El responsable podrá identificar la alarma dado que los indicadores luminosos del teclado le indicará que tipo de alarma o avería se ha producido en el sistema.
5. Una vez identificada la causa de la alarma es el momento de actuar en función del plan de emergencia vigente en cada recinto.
6. Una vez solucionado el problema, hay que rearmar la central.

7- Guía de mantenimiento

Siempre deben respetarse las recomendaciones de mantenimiento de la norma EN54-14.

7.1- Mantenimiento de usuario

El usuario deberá hacer comprobaciones diarias y mensuales:

- **El usuario deberá comprobar diariamente lo siguiente:** La central debe indicar a través de su indicador de servicio, su funcionamiento normal. En caso contrario se anotarán las averías en el libro de registro de incidencias, y se avisará a la empresa responsable del mantenimiento del equipo.
- **El usuario deberá comprobar mensualmente:** El estado de la instalación, mediante el disparo de un detector o pulsador. Conviene probar cada mes una zona diferente. Cualquier anomalía detectada en dichas pruebas deberá ser anotada en el libro de registro de incidencias, tomando las acciones correctivas tan pronto como sea posible.

7.2- Mantenimiento de empresa instaladora o mantenedora

Las empresas de mantenimiento o instalación deberán hacer comprobaciones semestrales y anuales:

- La empresa encargada del mantenimiento de la instalación deberá probar semestralmente lo siguiente:
 - » Inspeccionar las anotaciones en el libro de registro de incidencias, ejecutando las acciones correctoras que sean necesarias.
 - » Examinar las conexiones de las baterías y la tensión de la carga.
 - » En cada zona, comprobar las funciones de alarma, avería y auxiliares del equipo.
 - » Inspeccionar de forma visual el equipo para detectar un posible aumento de la humedad o cualquier otro tipo de deterioro.
 - » Averiguar si ha habido alguna modificación de tipo estructural en la instalación, que pudiera alterar el normal funcionamiento de la instalación.
- La empresa encargada del mantenimiento de la instalación deberá probar anualmente lo siguiente:
 - » Poner el equipo en estado de prueba, y verificar que todos los detectores y pulsadores funcionan de acuerdo con las especificaciones del fabricante.
 - » Inspeccionar todas las conexiones del equipo y su sujeción, para verificar que no ha habido ningún deterioro.
 - » Examinar el estado de las baterías, y si fuese necesario sustituirlas. Se recomienda sustituir las baterías cada 4 años, aunque estén correctas.
 - » Examinar el estado de las baterías, y si fuese necesario sustituirlas. Se recomienda sustituir las baterías cada 4 años, aunque estén correctas

8- Módulos de Expansión

Existen 2 módulos de expansión que nos permiten aumentar las prestaciones de la central.

8.1 - Modulo de expansión con tensión

La central dispone de la posibilidad de conectar hasta 3 módulos de expansión con relés con tensión para la conexión de más sirenas al sistema. Este módulo de expansión es gestionado mediante las teclas de activar y silenciar sirenas. Cada uno de los relés se corresponde a su número de zona correspondiente, es decir, el relé 1 a la zona 1, el relé 2 a la zona 2, y así consecutivamente. Para montar este módulo de expansión es preciso retirar la placa principal e insertar el módulo en la parte inferior, mediante tornillos. Para más información consulte el manual del módulo de expansión.

8.2 - Modulo de expansión de relés libres de tensión

La central dispone de la posibilidad de conectar hasta 3 módulos de expansión con cuatro relés libres de tensión. Cada relé de estas tarjetas es asignado a una zona, es decir, el relé 1 a la zona 1, el relé 2 a la zona 2 y así consecutivamente. Para montar este modulo de expansión es preciso retirar la placa principal e insertar el modulo en la parte inferior, mediante tornillos. Para más información consulte el manual del módulo de expansión.

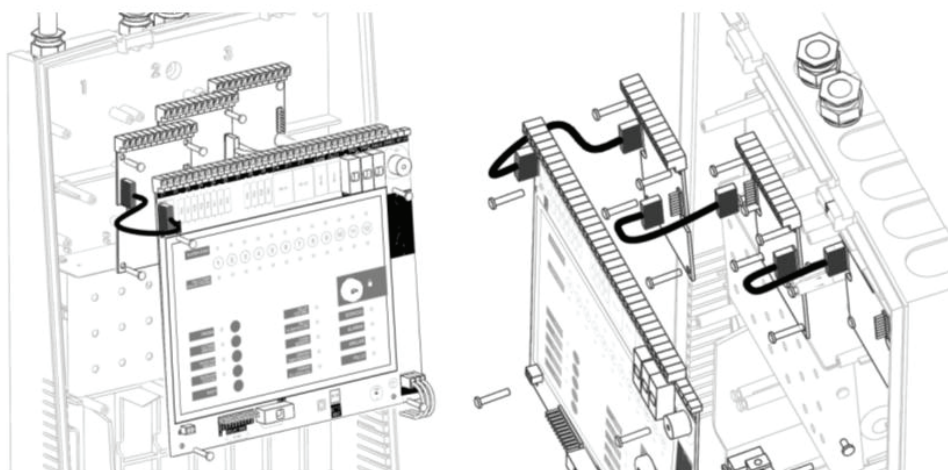

9- Problemas comunes

ES

PROBLEMA	SÍNTOMA	ACCIÓN
ALIMENTACIÓN no hay alimentación	La central no tiene encendido el indicador de servicio.	<ul style="list-style-type: none"> • Verificar la red (230V). • Verificar el fusible de red. • Verificar la Batería. • Verificar el fusible de batería
ALIMENTACIÓN Avería de algún fusible	La central tiene el indicador general de avería y el de fallo de alimentación encendido y el zumbador suena intermitente.	<ul style="list-style-type: none"> • Verificar la red (220V). • Verificar el fusible de red. • Verificar la conexión de la batería. • Verificar el fusible de batería. • Verificar la tensión de baterías (Vbat > 24V) • Verificar la tensión del cargador de baterías 27,6V
ALIMENTACIÓN fuera de servicio	La central tiene el indicador general de avería, el indicador de fuera de servicio encendido y el zumbador suena intermitente.	<ul style="list-style-type: none"> • Desconectar la batería hasta que se le pueda reestablecer suministrar la tensión de red o unas baterías cargadas.
ZONAS Avería en zona	La central tiene el indicador general de avería y el de fallo de una zona encendidos de forma intermitente y el zumbador suena intermitente.	<ul style="list-style-type: none"> • Verificar la resistencia de final de línea de la zona (4K7). • Verificar que no haya cruces o cortes en la línea de zona. • Verificar que no haya ningún detector invertido. • Verificar que no haya algún pulsador activado sin resistencia.
SALIDA DE SIRENAS Avería en salida de sirenas	La central tiene el indicador general de avería y el de fallo de salida de sirenas encendidos de forma intermitente y el zumbador suena intermitente	<ul style="list-style-type: none"> • Verificar la resistencia de final de línea de la zona (4K7). • Verificar que no haya cruces o cortes en las línea de salida de sirenas. • Verificar que no haya ningún detector invertido.

10- Características

Características mecánicas

• Dimensiones (alto-ancho-fondo)	439 mm x 268 mm x 112 mm
• Material	ABS

Características medioambientales

• Temperatura trabajo	Entre -5 °C y 40 °C
• Humedad relativa	Máxima 95% sin condensación de agua
• Índice de protección	IP30
• Condiciones del tipo de Clase	3K5 de la EN60721-3-3-1995

Características de la zona

• Modelos:	2 zonas
	4 zonas
	8 zonas
	12 zonas
• Numero máximo de elementos por zona	32 detectores ó 32 pulsadores
• Tensión de salida por zona	Mínimo 18 Vdc Máximo 29 Vdc
• Corriente máxima por zona	84 mA
• Longitud máxima de la línea de zona	2 Km
• Capacidad máxima de la línea de zona	500 nF
• Cable recomendado	Cable trenzado de 2 x 1,5 mm ²
• Resistencia máxima de la línea de zona	44 Ohmios
• Resistencia final de línea de la zona	4K7 Ohmios 1/4W

Características salida del relé de alarma

• Relé libre de tensión	1 relé con contactos C, NA, NC
• Potencia máxima de conmutación	2A a 30 Vdc

Características salida del relé de avería

• Relé libre de tensión	1 relé con contactos C, NA, NC
• Potencia máxima de conmutación	2A a 30 Vdc
• Situación de reposo	Energizado

Características salida de Sirenas

• Salida de sirenas supervisadas	2
• Tensión de salida en reposo	Entre -5 Vdc y -9 Vdc
• Tensión de salida Activada	Mínimo 18 Vdc Máximo 29 Vdc
• Corriente máxima de salida Activada	450 mA por salida de sirena
• Cable recomendado	Cable trenzado de 2 x 1,5 mm ²
• Resistencia final de línea de la zona	4K7 Ohmios 1/4W
• Fusible SND1 y SND2	500 mA 5x20 (Fast-Acting)

Características salida de 24V auxiliares

• Tensión de salida	Mínimo 18 Vdc Máximo 29 Vdc
• Corriente máxima	450 mA
• Cable recomendado	Cable trenzado de 2 x 1,5 mm ²
• Fusible 24Vaux	500 mA 5x20 (Fast-Acting) .

Características salida de 24V Reset

• Tensión de salida	Mínimo 18 Vdc Máximo 29 Vdc
• Corriente máxima	450 mA (-I consumida por 24 Vaux)
• Cable recomendado	Cable trenzado de 2 x 1,5 mm ²
• Tiempo de reset	3 s

Características Fuente de alimentación

• Tensión de red	230 Vac +10% -15%
• Tensión de salida	Máximo 29 Vdc
• Fusible de red	250 Vac 4 A 5x20 (Time Lag Fuse) .
• Corriente máxima	1,5 A

Características cargador de batería







• Tensión nominal	27,6 Vdc a 20 °C
• Compensación	3 mV/°C x C
• Corriente de carga	350 mA
• Resistencia Rimax	2.3 Ohmios
• Fusible batería	2A 5x20 (Fast-Acting) .

Requerimientos optativos EN54-2

• Notificación de la pérdida de alimentación externa (Apartado 8.4)	Sí
• Retardo de salidas (Apartado 7.11)	Sí
• Indicación del estado de prueba (Apartado 10)	Sí
• Salida de los dispositivos de alarma de incendios (apartado 10)	Sí

ES

11 - Simbología

	Conexión de tierra. Es imprescindible realizar esta conexión y deberá asegurarse que es correcta.
	Equipo Electrónico sensible a descargas electromagnéticas. Para manipular el módulo electrónico es imprescindible utilizar la pulsera antiestática para evitar daños.
	Posibilidad de descargas eléctricas de Alta Tensión. Tome las máximas precauciones para evitar daños personales.
	Batería de plomo. Riesgo de explosión en caso de cortocircuito y riesgo de corrosión
	Fuente de radiación externa, motores, emisoras de radio, etc.
	Advertencia, Precaución.

12- Glosario

- **Alarma de incendios:** Señal sonora y visual para señalar un posible fuego.
 - **Alarma falsa:** Alarma de incendios ocasionada por causas distintas al fuego.
 - **Avería:** Fallo que puede provocar la inhibición de la detección.
 - **Aviso de avería:** Señal sonora o visual para señalar un avería.
 - **EMC:** Compatibilidad electromagnética.
 - **Enterado:** Tecla que permite silenciar el zumbador interno de la central.
 - **Fallo de sistema:** Fallo crítico que deshabilita al sistema.
 - **Normativa:** Reglamentos que conciernen a los equipos de detección de incendio.
 - **Piloto:** Indicador luminoso.
 - **Pulsador de alarma:** Dispositivo que permite activar de forma manual la alarma de incendios.
 - **Plan de Emergencia:** Procedimientos establecidos, cuyo cumplimiento se espera cuando se produzca una situación de alarma de incendios.
 - **Puesta en Servicio:** Procedimiento mediante el cual el instalador se cerciora de que el sistema satisface los requisitos establecidos.
 - **Reset:** Tecla que permite reiniciar el equipo.
 - **Resistencia final de línea:** Resistencia de valor 4K7 que se establece al final de cada línea de detectores, la cual permite detectar averías en la instalación.
 - **Zona:** Subdivisión física de los espacios protegidos por el sistema de detección. Normalmente cada línea de detectores se asocia a una zona.
-

GUIDE MANUAL

GB



*Conventional fire detection control panels
User's and installation guide*

INDEX

1- Introduction.....	5
1.1- General description	5
2- Pre-Installation Checks	6
3- Installations Guide.....	6
3.1- Pre-Installation Checks	6
3.2- Tools Required	7
3.3- Installation Steps	7
4- Connection detection guide.....	12
4.1- Zone Connection	12
4.2- Sounder Connection	13
4.3- Evacuation External Input Connection	14
4.4- 24V output connector	15
4.5- Free relay output connector	15
5- Start/up Guide System	16
5.1- System check	16
5.2- System supply	16
5.3- System Test	16
6- User Guide	17
6.1- LED Indications	17
6.2- Acoustic warnings	20
6.3- Control keys	20
6.4- Operating modes	22
6.5- Procedure in case of alarm or fault	25
7- Maintenance.....	26
7.1- User maintenance	26
7.2- Maintainer maintenance	26
8- Expansion module.....	27
8.1- Expansion module with output voltage	27
8.2- Expansion module with contact free voltage relay output	27
9- Common Problems.....	28
10- Features	29
11- Symbols used	31
12- Terminology.....	32
13- Technical support	32

1- Introduction

This manual contains instructions for installation, commissioning and maintenance of the range of conventional control panels conventional, and technical data.

The of conventional control panel range consists of 4 models:

- Conventional panels with 2 detection zones.
- Conventional panels with 4 detection zones.
- Conventional panels with 8 detection zones.
- Conventional panels with 12 detection zones.

These are designed to serve small and medium-sized installations that require a fire detection system, such as businesses, schools, small and medium enterprises, etc.

The conventional panels range panels are designed in accordance with the requirements for fire detection and alarm systems listed in the standards EN54 Part 2 and 4.

These panels should be installed by qualified personnel who are familiar with the guidelines of EN54-14.

GB

1.1- General descriptions

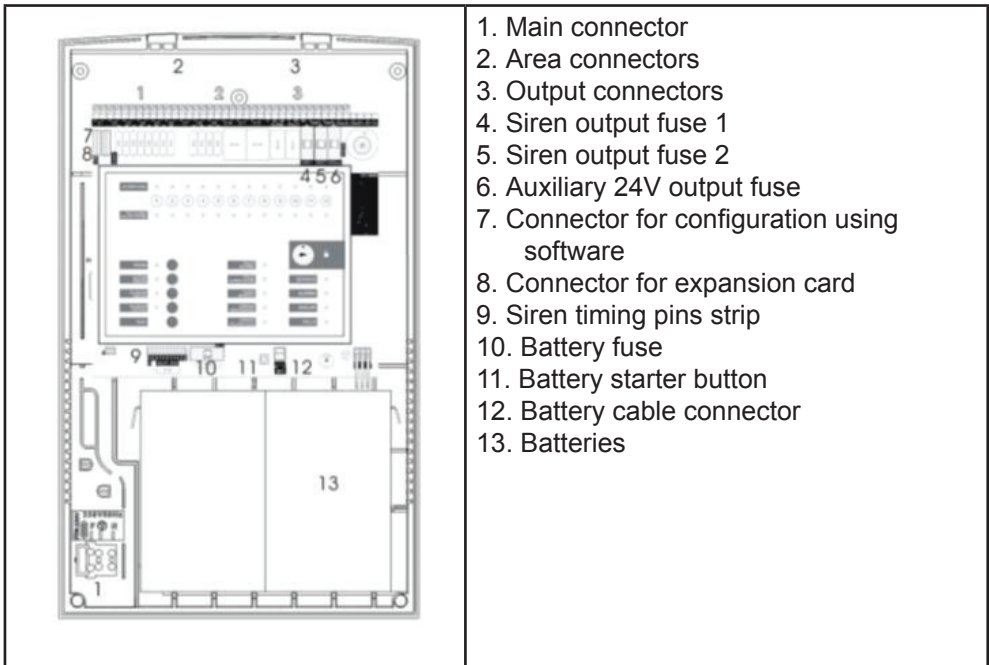

2- Pre-Installation Checks

Before installing the equipment, verify that all material on the following list is inside the package:

- One panel
- One end of line resistors per zone (4K7)
- Two end of line resistors for the sounder outputs (4K7)
- 5x20 2A fuse.
- 5x20 500 mA fuse
- Two key
- Instruction manual
- Language labels
- Battery cable

If you find any on the above material missing or damaged, contact your dealer. The distributor will only be responsible for equipment that has not been used abnormally (carefully read chapter 3.- Installation guide).

3- Installation Guide

This chapter defines the steps for proper installation of the conventional Panels. The installer must read the entire manual before installing the system. Not following the instructions in this manual can cause damage to equipment.

3.1- Pre-Installation Checks

Before installing this equipment must ensure that they meet the following conditions:

- The ambient temperature should be between -10°C and 40°C .
- The relative humidity should be below 95%.
- Do not install the panel in places with mechanical vibrations or shocks.
- Do not install the panel where it obstructs access to internal equipment and wiring connections.

It is imperative that the fire detection and alarm system has been designed by qualified personnel taking into account EN-54 part 14, as well as local regulations.

In the unlikely case that the unit is damaged on arrival, contact your distributor.

3.2- Tools Required

Listed below are the basic tools for installation of the panel:

- Screwdriver for terminal blocks.
- Phillips screwdriver for the screws on the front cover.
- Cable cutters or strippers.
- Voltmeter.
- Drill and appropriate bits to fix the panel to the wall.

3.3- Installation Steps

3.3.1- Removing the front cover

Unscrew the 2 screws on the front located at the bottom. Once unscrewed, remove the cover.

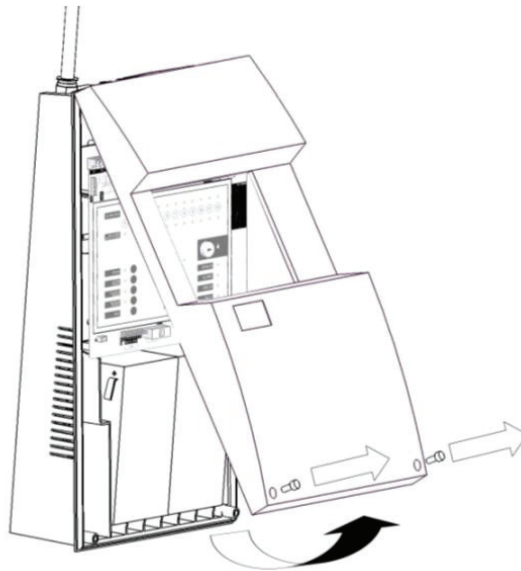

3.3.2- Panel location on the wall

Choose a location easily accessible and free of obstacles, where the indicator lights are easily seen, and the cover can be easily removed. The panel must be located at a height of 1.5m.

Remember that the weight of the batteries is significant.

3.3.5- Electrical wiring

It is recommended that the equipment is powered and tested before connecting devices such as sensors, manual call points etc.

The panel must be connected via an external circuit breaker using a 1.5 mm² cable section. The voltage should be 230V.

To avoid crossing the network, the mains cable must be separated from the zones cables.

If the system can be affected by an electrical disturbance, we recommend the use of a ferrite tube as close as possible to the connection.

It is imperative to use the holes marked in the box for connecting the power supply wires and those from the areas to the terminal block. Use a “crown” drill bit to perforate the box and insert the PG13 type gland.

GB

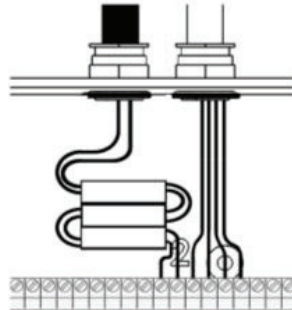

3.3.6- Power up the panel

Do not install the control panel with the power supply connected. Always disconnect the exterior bipolar magnetothermic switch before working in the panel.

The connection order, for your safety, must always be first the mains and then the batteries. Do not connect the station to the mains until you have completed the start-up.

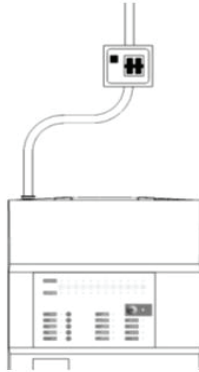

3.3.6.1- Mains connection

Make the earth cable longer so that in case of abrupt removal it is the last to disconnect. Insert the wire into the plastic guide tabs using the plastic case, to prevent the wire coming loose in the case of sudden removal.

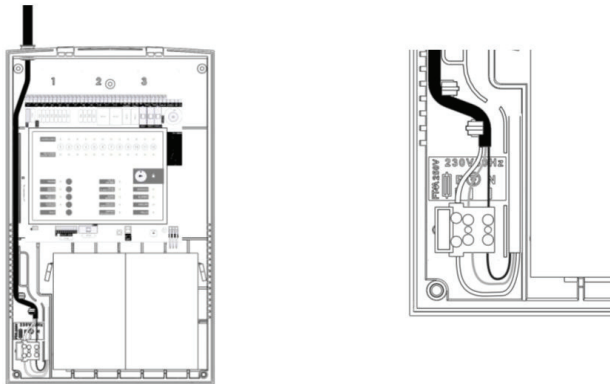

Never use the fuses to connect and disconnect the mains power, use the external circuit breaker.

3.3.6.2- Battery connection

The conventional panels require two 12V batteries. The housing takes 12V 2.3A/h and 12V 7A/h batteries for the central units. The batteries must be connected in series for the proper functioning of the panel.

The cable supplied with the unit must be connected so that the positive terminal of one battery is connected with the negative terminal of the other.

The batteries are placed in the bottom of the box, in the space reserved for this purpose. Place the 12V 2.3A/h batteries horizontally or the 12V 7A/h batteries vertically.

Connect the wires from the circuit (red and black) to the unused positive and negative terminals of the two batteries. Remember to connect the batteries together first, using the battery bridge cable.

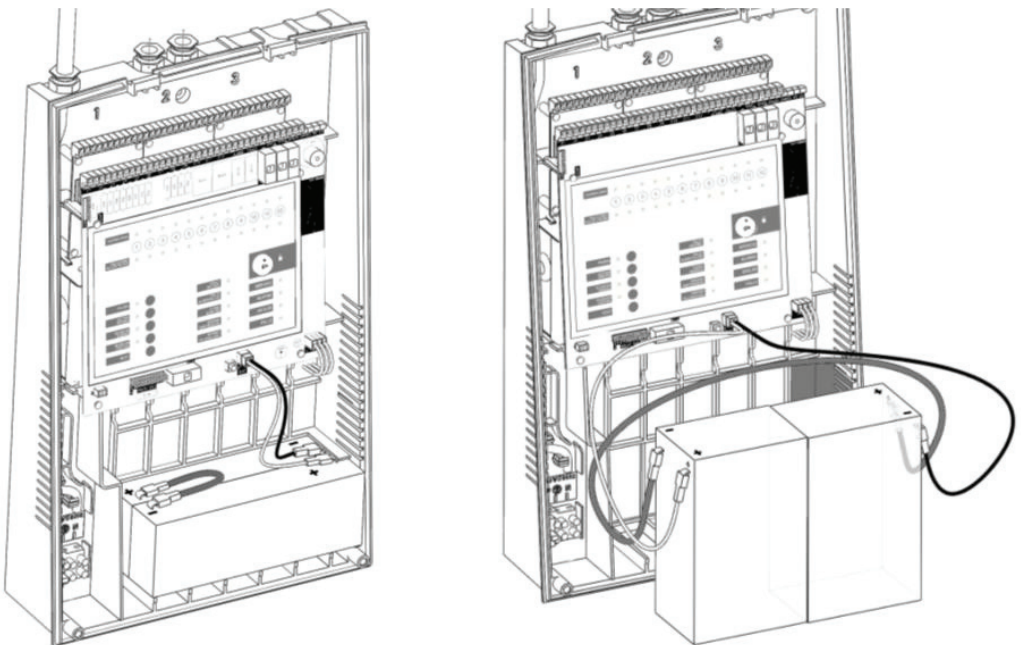

4- Connection detection guide

Please find below details on the standard connections of a fire detection installation.

4.1- Zone Connection

An area can have a maximum of 32 detectors or 32 manual call point. The cabling of a zone area must begin at the connector of panel and end at a line sensing element (resistance 4K7 Ohm). It is not permitted to make star-type derivations in the wiring, or install the sensing element in the connector of the panel if you use the zone. If you are not going to use one of the zones of the panel, it is necessary to place an end of line resistor in the terminals of the zone to avoid the system indicating that the area is in fault mode.

4.1.1- Detectors Connection

The conventional panels are compatible with detectors in the conventional range; correct operation with third-party detectors is not guaranteed.

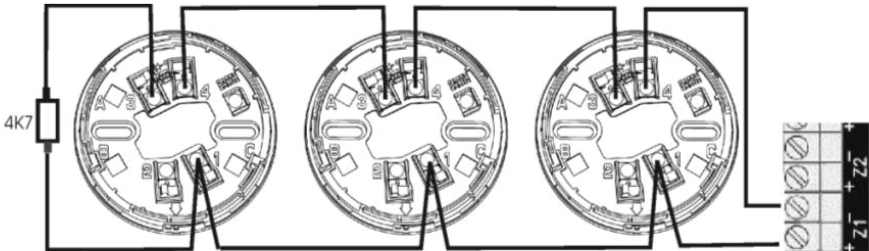

As indicated in the drawing above, the positive connects to contact number 1 both in the input and output. The negative connects to the line input at contact 4 and leaves through contact 3 to the following detector. At the end of the line you must place a 4K7 end-of-line. Remember that the maximum number of detectors per zone is 32 detectors or 32 MCP.

4.1.2- MCP Connection

We recommend you install the MCP on walls, on emergency routes, with at most 30 metres between them. In general you must install them between 1.2 and 1.5 metres from the ground. They must be clearly visible, labelled and accessible.

The buttons must have an internal alarm level resistor. If not, add one (the value of this resistor is 100 Ohms 2W). Remember that at the end of the line, you must place a 4K7 end-of-line.

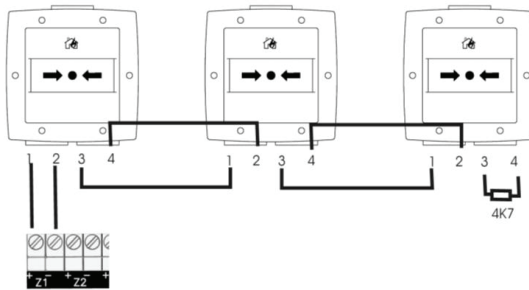

4.2- Sounder Connection

The conventional range has 2 sounder outputs, listed in the motherboard as SN1 and SN2. Each monitored output can power conventional sounders with a total consumption of 450 mA.

The wiring of the sounder output must begin at the connector of the panel and end in the 4K7 end-of-line. It is not permitted to make star-type derivations in the wiring, or install the sensing element in the connector if you use the output sounder. If you are not going to use one of the sounders outputs, you must place an end of line resistor in the SND output terminals to avoid the system indicating a fault in the siren output.

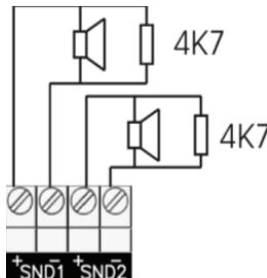

It is imperative that the sounders are polarized, or else it is necessary to insert a diode (1N4007) to prevent the sounders from activating in the quiescent condition.

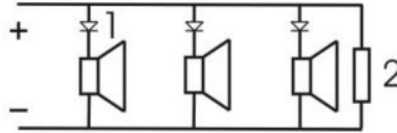

1. Diode type 1N4007
2. End of line resistor 4K7

4.2.1- Sounders delay

Just in the lower left part of the panel's circuit, there is a double strip of pins for programming the delay of the sounders. You can programme the delay to be from 0 to 10 minutes, placing the jumper in the position corresponding to the desired time.

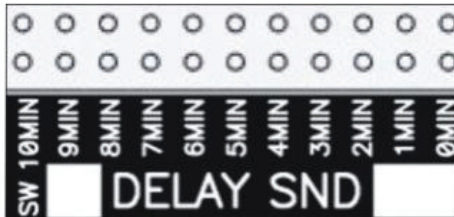

4.3- Evacuation External Input Connection

This input allows us to activate the sounders remotely, by means of a short circuit in the contacts.

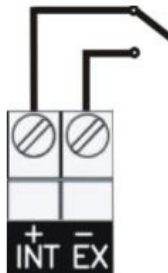

4.4- 24V output connector

The conventional panels have two 24V auxiliary outputs, one of which is resettable. The total current of the 2 outputs is 500 mA and is protected by a common fuse.

4.4.1- 24V auxiliary output connector

The 24Vdc outputs are intended to supply voltage to the external auxiliary elements that need a power supply; we do not recommend you use this output to supply elements that have consumption when on standby.



4.4.2- Resettable 24V auxiliary output connector

The resettable 24Vdc output is for supplying devices that need to be reset from the panel (like beam detector). This output has 24V on standby and, when the panel is reset, the 24V are disconnected for 3 seconds.

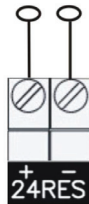

4.5- Free relay output connector

The panel has a fault relay and an alarm relay for outputs that act as an alarm or malfunction. The maximum relay contact current is 2A.

The fault relay is energised, thus will switch if a fault occurs, indicating the corresponding fault.

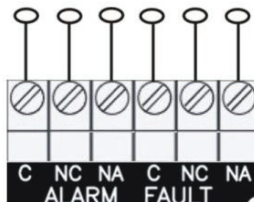

5- Start-up Guide System

This chapter defines step by step how to start up the conventional panel correctly.

5.1- System Check

Before connecting the mains supply check the points listed below carefully:

- Check that the equipment has been installed correctly.
- With the help of a voltmeter to verify that there are no short or open circuits. in the zones line.
- Verify that the circuits connected to zone have 4K7 end of line resistors.
- Verify that the sounder circuits are connected with the correct polarity, and have 4K7 end of line resistors.
- Set the desired delay for the sounders.
- Set the desired operation mode
- Check that the mains voltage is 230V using a voltmeter and check that batteries have a voltage of more than 24V.

5.2- System Supply

After reviewing all the points described above, the correct order to connect the power is:

- Connect the mains power supply.
- Connect the batteries.

If necessary, you can turn the panel on with only the battery connected, but it is essential to press BAT to start the panel.

Once both power supplies are connected all the panel indicators should be turned off except the green power LED. If you have programmed a sounder delay, you should also see the sounder delay LED on.

If you notice any indication other than those described above, the origin of the problem in the installation should be detected and the fault repaired before proceeding (see problems).

5.3- System Test

A quick test of the system can be performed as follows:

- Create a fault, such as a loop open circuit or a power failure, and check that the fault relay operates and the fault is indicated on the LEDs and LCD.
- Cause an alarm to occur and check that the alarm relay outputs are activated and the correct sounders operate (after the correct delay, if programmed).

Note: A power failure may take several minutes to be indicated.

6- User Guide

To operate the conventional panel properly, please find below details on the functions of all the indication and control elements of the unit. The operating modes and what to do in case of an alarm or fault are also explained.

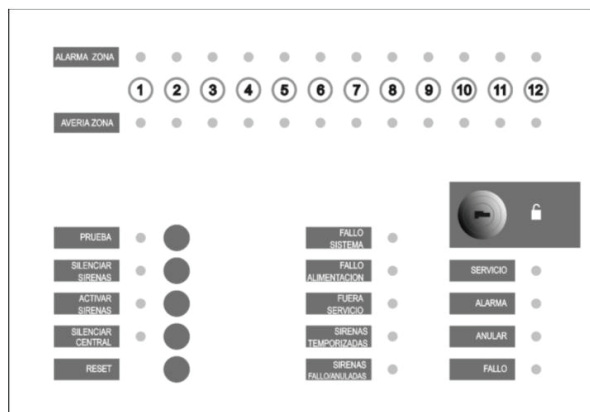

GB

6.1- LED Indications

6.1.1- Zone Alarm Led (1)

This red indicator is associated with a zone, which lights up when the unit detects an alarm in this zone:

- **Blinking:** The alarm is caused by one or more detectors. In this case there is no alarm caused by the activation of a manual call point.
- **Fixed:** The alarm is caused by a manual call point. The MCP takes priority over the detectors.

6.1.2- Fault/Disablement/Test Zones LED (2)

Yellow indicator associated with a zone:

- **Blinking:** The associated zone has a fault or is undergoing testing.
- **Fixed:** The associated area is disconnected.

6.1.3- General Test (3)

This yellow LED indicates that some of the zones are in test mode, It does so by blinking together with the yellow LED of the corresponding zone.

6.1.4- Enable Sounders (4)

Yellow indicator associated with the sounders:

- **Blinking:** The sounders will be activated after the programmed delay has passed.
- **Fixed:** The sirens have been activated.

6.1.5- Silence Sounders (5)

Yellow led that is activated to indicate that the button has been pressed to silence the sounders after they have been activated.

6.1.6- Silence Buzzer (6)

Yellow LED is activated when the internal buzzer has been stopped after pressing the buzzer silencer button.

6.1.7- System fault LED (7)

This yellow LED is permanently active when there is any critical situation in the system. In this case the system is not operational

6.1.8- Power supply fault LED (8)

This yellow indicator flashes if there is any problem in the power supply, caused by the mains supply, batteries or fuses.

6.1.9- Out of service LED (9)

This yellow indicator is activated when the panel is not receiving the correct voltage to operate. There is no mains supply and the voltage supplied by batteries is not enough for the proper functioning of equipment.

6.1.10- Sounders delayed LED (10)

This yellow LED indicates that the sounder outputs are time delayed. When there is an alarm the sounder outputs will not be activated until pass the delay time configured by jumper.

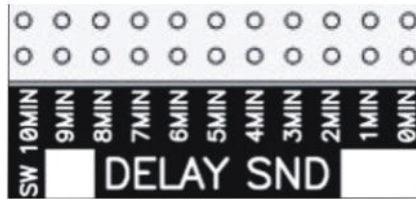

6.1.11- Fault / Disablement Sounder LED (11)

Yellow indicator associated with the outputs of sounders:

- **Blinking:** There is a sounder fault.
- **Fixed:** The sounders are disabled

6.1.12- Power LED (12)

This green indicator indicates that the unit is powered either by mains or by batteries.

6.1.13- Alarm LED (13)

This red indicator is activated when the panel detects an alarm:

- **Blinking:** There is an area that has gone into alarm status caused by a detector. In this case there is no alarm caused by the activation of a manual button.
- **Fixed:** There is an area that has gone into alarm status caused by a manual button. The manual buttons take priority over the detectors.

6.1.14- Disablement LED (14)

This yellow LED indicates that a zone or the sounders in the installation are disabled. If it is a zone, the yellow LED of the corresponding zone will also illuminate. If it is the sounders, the sounders fault / disablement LED will also illuminate.

6.1.15- Fault LED (15)

This yellow LED is blinks when the panel detects any kind of fault in any of its elements. To know where the fault has come from, you must look at the individual warning LED.

6.2- Acoustic warnings

6.2.1- Alarm warning

When an alarm situation occurs, the internal buzzer is activated in continuous mode

6.2.2- Fault warning

When a fault occurs and there is no alarm, the buzzer is activated intermittently.

6.2.3- System failure warning

In this situation, the internal buzzer is activated continuously.

6.3- Control keys

6.3.1- Zone keys (A)

They connect and disconnect the corresponding zone and put the zone into test mode. Pressing once puts the corresponding zone into test mode, while pressing it a second time disconnects the corresponding area.

In disconnected state, the disable led and the corresponding fault/disable/test led is activated.

6.3.2- Test key (B)

Pressing this button for one second causes all the LED to come on for a few seconds; if there is any kind of fault in the power supply, it will show up immediately.

If you are using test mode, pressing this button will return the system to standby.

6.3.3- Activate sounders (C)

The pressing of this key causes the immediate activation of the sounders. This control overrides any sounder delay that has been programmed.

The pressing this button connects the sounders, if they were previously disconnected, in which case the sounders/fault/cancelled LED will light up.

6.3.4- Silence sounders (D)

Pressing this button deactivates the sounders when they are activated and disconnects them when they have not been activated. In the latter case, the general disconnection and sounders disconnection LED will come on.

6.3.5- Silence buzzer key (E)

This key silences the buzzer when it is active, and the silence buzzer indicator lights. When the buzzer is re-activated, the silence buzzer indicator turns off.

6.3.6- Reset key (F)

Pressing this button causes the system to return to the normal condition.

6.3.7- Keypad locking key (G)

When the key is in the closed position, the keypad is locked and cannot be used. For pressing buttons to take effect, you must put the key in the open position.

6.4- Operating Modes

6.4.1- Standby mode

The unit is in standby when there are no faults, alarms, disconnections or tests. In this case, only the service warning light will be active and all the other warning lights and sounds will be off.

The delay mode warning light may be active depending on the programmed delays.

6.4.2- Alarm mode

The unit is in alarm mode when any of the areas are in alarm mode. The alarm indicators are as follows:

- **General alarm Led active:** Blinking if the alarm was caused by a detector or continuous if it was caused by a manual call point.
- **Zone alarm Led active:** Blinking if the alarm was caused by a detector or continuous if it was caused by a manual call point
- **Acoustic warning active:** Continuous.
- **Alarm relay activation.**
- **Sounders activation:** After the programmed delay has passed.

Actions in case of alarm:

Once it is in alarm state, you can do the following:

- **Press the silence key:** Silences the buzzer and activates the buzzer silenced LED
- **Press the reset key:** The unit will return to standby. You should not reset the unit until you have solved the cause of the alarm.
- **Press the sounders on key:** Cancels the programmed delay and activates the sounders immediately. If the sounders are tripped, it will have no effect.
- **Press the silence sounders key:** If the sounders are active, they will be deactivated. If the delay time is running, this will be cancelled and the sirens will remain inactive.

Note: The keys must be pressed with the key in the ON position.

6.4.3- Fault mode

The unit is in fault mode when there is a fault in the unit. The fault is indicated as follows:

- **General fault Led active:** Activated intermittently.
- **Fault LED active:** Activated intermittently depending on the type of fault: zone fault, power supply fault, sounders fault.
- **Acoustic warning active:** Intermittently.
- **Fault output active**

Actions in case of fault:

Once it is in fault mode, you can do the following:

- **Press the station silence key:** Silences the buzzer and activates the buzzer silenced warning.
- **Press the reset key:** The unit will return to standby

Section 9 lists the most common fault and how to repair them.

6.4.4- Disable mode

The panels in the conventional range allow zones and sounders to be disconnected. When a zone is disconnected, the panel does not show any incident or event in the disconnected zone, therefore it is important to limit the use of this operation.

The disconnection state warnings are the following:

- **Cancel warning:** Active continuously
- **Zone cancelled warning:** Led up continuously indicating the specific zone that has been cancelled.
- **Sounders cancelled warning:** Led up continuously indicating the sounders have been cancelled

Connecting/disconnecting zones:

To connect and disconnect an area, press the zone key:

- With the zone connected, press the zone key twice — Zone disconnect.
- With the zone disconnected, press the zone key — Zone connect.

Connecting/disconnecting the sounders output:

The sounders are connected and disconnected by using the sounder silence and activation keys:

- With the sounders connected and on standby, if you press the sounders silence key, the sounders will be disconnected.
- With the sounders disconnected, if you press the activate sounders key, the sounders will be connected.

6.4.5- Test mode

This operation mode is designed for the maintenance of the installation. The unit is in this mode when one of the zones is in test mode. This mode is indicated as follows:

- **General test indicator:** activated, blinking.
- **Active test zone indicators:** The indicator corresponding to the zone in test mode will blink.

In this operation mode, any alarm caused in the test zone will be reflected in the unit for 3 seconds. After this time the unit will automatically be reset.

Configuring the test mode:

A zone in test mode is configured by pressing the key of the zone you wish to put into test mode. To take a zone out of test mode, do the following:

- **Press the button of the corresponding zone:** test mode is activated.
- **Press the general test button:** test mode is deactivated.

6.4.6-Out of service mode

The unit is out of service when there is no mains power supply and the batteries are operating at below 22V. In this state the panel will not indicate any type of event that may occur in the system; it will not detect alarms or faults. The indication that the unit is out of service is the following:

- **General fault warning** activated intermittently.
- **Out of service warning** activated continuously.
- **Acoustic warning** activated continuously.
- **Fault output** activated.

Actions in case of out of service:

The only action you can take in this case is to:

- Press the buzzer silence key to stop the acoustic warning.
- Restore the mains power supply (220V).
- Replace the batteries with fully charged ones.

6.4.7- System fault mode

System fault mode is caused when a critical situation occurs in the panel and it cannot function correctly. The system fault warning is the following:

- General fault warning activated continuously.
- Out of service warning activated continuously.
- Acoustic warning activated continuously.
- Fault output activated.

6.5- Procedure in case of alarm or fault

The panel is designed to ensure an effective response in case of alarm. It is necessary to know the panel to act correctly in a critical situation.

IMPORTANT: You must read the following steps, as it will help in case of alarm:

1. The main thing when there is an alarm is to **remain calm**, the panel's fire bells and sounders that warn of the fire may provoke a state of nerves that prevents us from reacting and operate correctly.
2. The authorised user should have the key to access to the panel's **keyboard control**.
3. The authorised user must press **the silence buzzer key to silence the panel's internal buzzer**, and if you want to stop the sounders you must press the silence sounders control.
4. The officer may identify the alarm as the warning lights on the keyboard indicate the type of alarm or fault that has occurred in the system.
5. Having identified the cause of the alarm it is time to action the current emergency plan in each site.
6. Once the problem has been solved, the panel has to be reset.



7- Maintenance

The following does not replace the care recommendations of EN54-14.

7.1- 5.1- User maintenance

The user must make daily and monthly checks:

- **The user must check daily as follows:** The panel must indicate normal operation. If faults are recorded in the event log, advise the company responsible for maintaining the equipment.
- **The user must check each month:** The state of the installation by triggering a detector or call point. A different zone should be tested every month. Any anomaly detected in these tests shall be recorded in the logbook of incidents, taking corrective action as soon as possible.

7.2- Maintainer maintenance

The maintenance and installation companies must make quarterly and annual checks:

- The company in charge of maintenance of the facility shall test every six months as follows:
 - » Check the entries in the logbook of incidents, carrying out the necessary corrective actions.
 - » Examine the battery connections and load voltage.
 - » In each zone, check the functions of alarm, fault and auxiliary equipment.
 - » Visually inspect the equipment to detect any increase in moisture or any other deterioration.
 - » Find out if there has been some structural changes at the facility, which could alter the normal operation of the facility
- The company responsible for maintenance of the facility must demonstrate annually that:
 - » Put the panel into test mode, and verify that all sensors and call points operate according to the manufacturer's specifications.
 - » Inspect all connections to the panel and its attachment to verify that there has been no deterioration.
 - » Examine the state of the batteries and replace if necessary.
 - » We recommend replacing the batteries every 4 years, even if they are OK.

8- Expansion module

There are 2 expansion cards that allow you to increase the panel's performance.

8.1 - Expansion module with output voltage

The panel has the possibility of connecting up to 3 expansion modules with relays with output voltage for connecting more sounders to the system. This expansion module is managed using the activate and silence sounders keys. Each of the relays corresponds to its corresponding zone number, i.e., relay 1 to zone 1, relay 2 to zone 2, continuing consecutively. To fit this expansion module, you need to remove the main PCB board and insert the module in the lower part, using screws. For further information consult the expansion module manual.

GB

8.2 - Expansion module with contact free voltage relay output

The panel has the possibility of connecting up to 3 expansion modules with 4 voltage-free relays. Each relay of these cards is assigned to a zone, i.e., relay 1 to zone 1, relay 2 to zone 2, continuing consecutively. To fit this expansion module, you need to remove the main PCB board and insert the module in the lower part, using screws. For further information consult the expansion module manual.

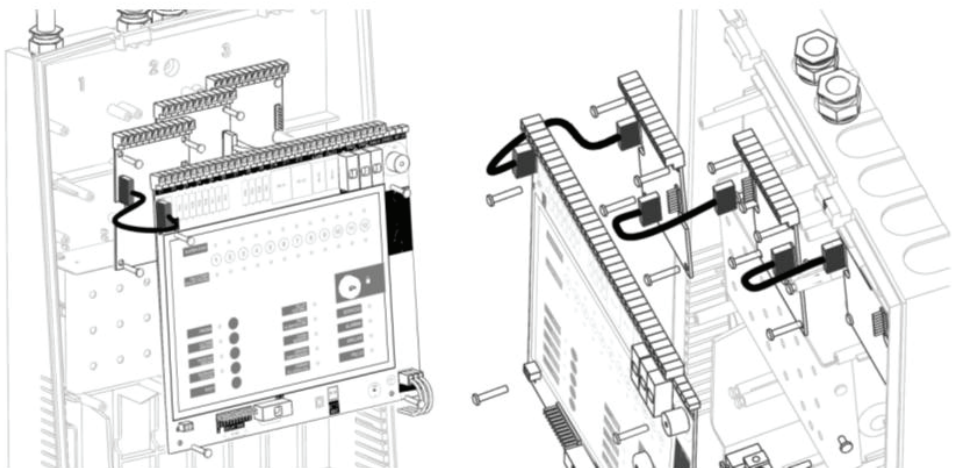

9- Common Problems

PROBLEM	INDICATION	ACTION
POWER SUPPLY There is no power supply	The panel-s service LED is not lit up	<ul style="list-style-type: none"> • Check the mains (230V). • Check the mains fuse/. • Check the battery. • Check the battery fuse.
POWER SUPPLY Fault in a fuse	The panel has the general fault and power supply failure lights lit and the buzzer sounds intermittently.	<ul style="list-style-type: none"> • Check the mains (220V). • Check the mains fuse. • Check the battery connection. • Check the battery fuse. • Check the voltage of the batteries (Vbat > 24V) • Check the voltage of the battery charger 27,6V
POWER SUPPLY Out of service	The panel has the general fault and out of service lights lit and the buzzers sounds intermittently.	<ul style="list-style-type: none"> • Disconnect the battery until you can re-establish the mains supply or some charged batteries
ZONES Fault in zone	The panel has the general fault and zone failure lights lit and the buzzers sounds intermittently	<ul style="list-style-type: none"> • Check the zone-s end of line resistor (4K7). • Check that there are no short circuits or cuts in the zone line. • Check that no detectors are inverted. • Check that no buttons are activated without resistance.
SOUNDERS OUTPUT Fault in sounders output	The panels has the generals fault and sounders output failure lights lit and the buzzers sounds intermittently	<ul style="list-style-type: none"> • Check the sounders (4K7). • Check that there are no short circuits or cuts in the sounders output line. • Check that no sounders are inverted.

10- Features

Mechanical features	
• Dimensions (height-width-depth)	439 mm x 268 mm x 112 mm
• Material	ABS
Environmental features	
• Working temperature	Between -5 °C y 40 °C
• Relative humidity	Maximum 95% no /condensing
• Protection index	IP30
• Conditions of class type	3K5 de la EN60721-3-3-1995
Zones features	
• Models:	2 zones
	4 zones
	8 zones
	12 zones
• Maximum number of elements per zone	32 detectors or 32 MCP
• Output voltage per zone	Minimum 18 Vdc Maximum 29 Vdc
• Maximum current per zone	84 mA
• Maximum length of the zone line	2 Km
• Maximum capacity of the zone line	500 nF
• Recommended cable	Twisted de 2 x 1,5 mm ²
• Maximum resistance of the zone line	44 Ohmios
• End of line resistor of the zone	4K7 Ohmios 1/4W
Alarm relay features	
• Voltage-free relay	1 relay with C, NO, NC contacts
• Contact rating	2A a 30 Vdc
Fault relay features	
• Voltage/free relay	1 relay with C, NO, NC contacts
• Contact rating	2A a 30 Vdc
• Quiescent status	Energised

Sounders output features

• Number of monitored sounders outputs	2
• Quiescent output voltage	Between -5 Vdc and -9 Vdc
• Activated output power	Minimum 18 Vdc Maximum 29 Vdc
• Maximum output current	450 mA per Sounders Output
• Recommended wire	Twisted 2 x 1,5 mm ²
• End of line resistor	4K7 Ohmios 1/4W
• Protecting fuses SND1 and SND2	500 mA 5x20 (Fast-Acting)

24V auxiliary output features

• Output voltage	Min 18Vdc Max 29 Vdc
• Maximum output current	450 mA
• Recommended wire	Twisted 2 x 1,5 mm ²
• Protecting fuses 24V aux	500 mA 5x20 (Quick Blow) .

24V reset output features

• Output voltage	Min 18 Vdc Max 29 Vdc
• Maximum output current	450 mA (-I consumed per 24 Vaux)
• Recommended wire	Twisted 2 x 1,5 mm ²
• Reset time	3 s

Power supply features

• Mains voltage	230 Vac +10% -15%
• Output voltage	Max 29Vdc
• Protecting fuse	250 Vac 4 A 5x20 (Time Lag Fuse) .
• Maximum output current	1,5 A

Battery charger features







• Output voltage	27,6 Vdc a 20 °C
• Temperature compensation	3 mV/°C x C
• Maximum load current	350 mA
• Rimax resistance	2.3 Ohmios
• Battery fuse	2A 5x20 (Fast-Acting) .

EN54-2 options with requirements

• External power supply lost warning (Clause 8.4)	Yes
• Output delay (Clause 7.11)	Yes
• Test condition (Clause 10)	Yes
• Output to fire alarm devices (Clause 10)	Yes

GB

11 - Symbology

	Earthing connection. It is imperative you make this connection and make sure it is correct
	Electronic equipment sensitive to electromagnetic discharges. To manipulate the electronic module, it is imperative to use an anti-static bracelet to avoid damage.
	Possibility of high voltage electric discharge. Take all possible precautions to avoid personal injury
	Lead battery. Risk of explosion in case of short circuit and risk of corrosion
	Source of external radiation, motors, radio antennas, etc.
	Warning, caution.

12- Terminology

- **Fire alarm:** Audio and visual signal to indicate a possible fire.
- **False alarm:** Fire alarm provoked by causes other than fire.
- **Fault:** Fault that may inhibit detection.
- **Fault warning:** Audio and visual signal to indicate a fault.
- **EMC:** Electromagnetic compatibility.
- **Silence buzzer:** Button that allows you to silence the panel's internal buzzer.
- **System fault:** Critical fault that disables the system.
- **Regulations:** Regulation concerning fire detection units.
- **Pilot:** Warning light(led).
- **Alarm button:** Device that allows the fire alarm to be activated manually.
- **Emergency plan:** Established procedures, which should be complied with when a fire alarm situation occurs.
- **Start-up:** Procedure with which the installer ensures that the system satisfies the established requirements.
- **Reset:** Button that restarts the unit.
- **End of line resistor:** Resistor with a value of 4K7 that establishes the end of each line of detectors and enables detection of faults in the installation.
- **Zone:** Physical sub-division of the spaces protected by the detection system. Generally each line of detectors is associated with an zone.

13- Technical support

In case of any doubt about the operation of the equipment can contact the post sales support or contact your nearest dealer.

SOMMAIRE

1- Introduction.....	5
1.1- Description générale de la série	5
2- Vérifications habituelles.....	6
3- Guide d'installation.....	6
3.1- Vérifications préalables à l'installation	6
3.2- Outils nécessaires	7
3.3- Marche à suivre pour l'installation	7
4- Guide de branchement d'une installation de détection.....	12
4.1- Branchement d'une zone	12
4.2- Branchement des sirènes	13
4.3- Branchement de l'entrée externe d'évacuation	14
4.4- Branchement de la sortie auxiliaire de 24 Vcc	15
4.5- Raccordement d'une sortie de relais à contact sec	15
5- Guide de mise en marche.....	16
5.1- Vérification du système	16
5.2- Mise sous tension du système	16
5.3- Essai du système	16
6- Mode d'emploi.....	17
6.1- Voyants lumineux	17
6.2- Signaux sonores associés aux voyants	20
6.3- Touches de commande	20
6.4- Modes de fonctionnement	22
6.5- Que faire en cas de déclenchement d'une alarme ou de survenue d'une panne?..	25
7- Guide de maintenance.....	26
7.1- Maintenance prise en charge par l'utilisateur	26
7.2- Maintenance prise en charge par l'installateur ou l'entreprise de maintenance ...	26
8- Modules d'extension.....	27
8.1- Module d'estension à relais de tension	27
8.2- Module d'extension à relais à contact sec	27
9- Problèmes les plus courants.....	28
10- Caractéristiques.....	29
11- Glossaire des symboles.....	31
12- Terminologie.....	32
13- Service technique.....	32

1- Introduction

Ce manuel contient les caractéristiques techniques des centrales conventionnelles et fournit les instructions d'installation, les procédures de mise en marche et les procédures de maintenance de ces équipements.

La gamme de centrales de détection incendie conventionnelles se décline en 4 modèles:

- Centrales conventionnelles de à 2 zones de détection.
- Centrales conventionnelles de à 4 zones de détection.
- Centrales conventionnelles de à 8 zones de détection.
- Centrales conventionnelles de à 12 zones de détection.

La gamme de centrales conventionnel est conçue pour être installée dans des établissements de petites et moyennes dimensions au sein desquels la présence d'un système de détection incendie s'avère nécessaire : commerces, écoles, petites et moyennes entreprises, etc.

Les centrales conventionnelles sont mises au point et fabriquées conformément aux exigences relatives aux centrales de détection incendie stipulées dans les normes EN54-2 et EN54-4.

Ces centrales doivent être installées par un personnel qualifié conformément à la norme EN54-14.

1.1- Description générale de la série

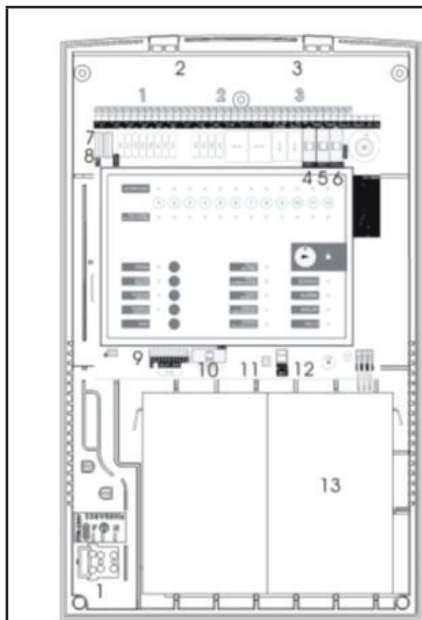

1. Connecteur de secteur.
2. Connecteurs de zones.
3. Connecteurs de sorties.
4. Fusible de sortie de sirène 1.
5. Fusible de sortie de sirène 2.
6. Fusible de sortie auxiliaire de 24V.
7. Connecteur pour paramétrage via le logiciel.
8. Connecteur pour carte d'extension.
9. Barrette de broches pour temporisation de sirènes.
10. Fusible de batteries.
11. Touche de démarrage par alimentation batteries.
12. Connecteur du câble des batteries.
13. Batteries

2- Vérifications habituelles

Avant de procéder à l'installation de l'appareil, veiller à ce que l'ensemble du matériel de la liste ci-dessous soit présent à l'intérieur de l'emballage:

- Une centrale.
- Une résistance de fin de ligne par zone (4K7).
- Une résistance de fin de ligne par sortie de sirène (4K7).
- Un fusible 5x20 de 4 A.
- Un fusible 5x20 de 0,5 A.
- Deux clés.
- Un mode d'emploi.
- Un câble de liaison pour les batteries.
- Une fiche de langues.

En cas de détection d'un problème sur le matériel contenu dans l'emballage, contacter le distributeur. La responsabilité du distributeur est limitée aux équipements qui n'ont pas été soumis à des manipulations inappropriées (lire attentivement le chapitre 3.- Guide d'installation).

3- Guide d'installation

Ce chapitre définit la marche à suivre pour une installation correcte des centrales conventionnelles. L'installateur doit lire l'intégralité du manuel avant de procéder à l'installation du système. Le non-respect des instructions de ce manuel peut endommager l'appareil.

3.1- Vérifications préalables à l'installation

Avant d'installer cet appareil, s'assurer du respect des conditions suivantes:

- La température ambiante doit être comprise entre -10 et 40°C.
- L'humidité relative doit être inférieure à 95%.
- La centrale ne doit pas être installée dans un endroit exposé aux vibrations ou aux coups.
- La centrale ne doit pas être installée de manière à ce que l'accès à l'appareillage interne et aux raccordements de câblage soit entravé.

Il s'avère indispensable que le système dont la centrale fait partie ait été aménagé par un personnel qualifié dans le respect de la norme EN54-14 et des arrêtés municipaux.

Dans l'éventualité peu probable d'une livraison de l'appareil en mauvais état, contacter le distributeur.

3.2- Outils nécessaires

La liste des outils de base nécessaires à l'installation de la centrale est la suivante:

- Tournevis plat pour les barrettes de connexion.
- Tournevis cruciforme pour les vis de la façade.
- Voltmètre.
- Perceuse et forets adaptés pour la fixation de la centrale au mur.

3.3- Marche à suivre pour l'installation

3.3.1- Démontage du couvercle avant

Retirer les 2 vis qui se trouvent en bas du couvercle. Enlever ce dernier après les avoir dévissées.

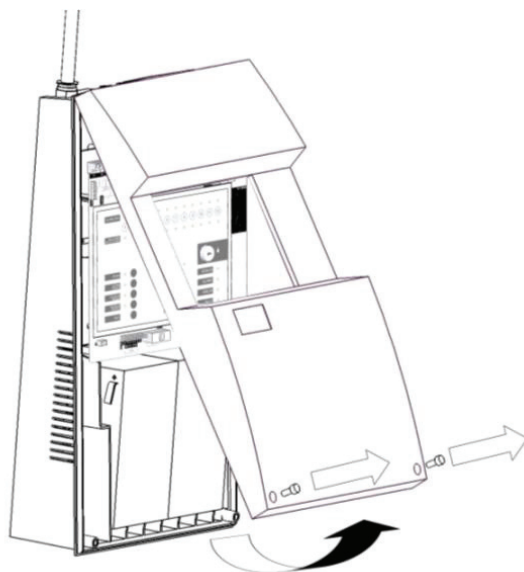

FR

3.3.2- Emplacement de la centrale sur le mu

Choisir un emplacement facile d'accès et dépourvu d'obstacles, de sorte que les voyants lumineux puissent être visibles sans aucune difficulté et que le couvercle puisse être aisément retiré. La centrale doit se trouver à 1,5 m du sol.

Ne pas oublier que le poids des batteries est relativement important.

3.3.3- Fixation murale de la centrale

Immobiliser l'arrière du coffret dans la position appropriée en appui contre le mur et repérer l'emplacement des orifices de fixation en veillant à ce que le coffret soit mis à niveau.

Ne pas utiliser l'arrière du coffret pour guider la perceuse au risque de provoquer des dommages irréversibles sur l'appareil.

Percer les trous dans le mur et préparer les orifices nécessaires au passage du câble de l'installation. Visser le coffret au mur en utilisant les trous prévus à cet effet.

3.3.4- Choix de la langue

Les centrales conventionnelles sont conçues pour faciliter la personnalisation de la langue. La fiche de langues fournie avec ce manuel contient les textes correspondant à différentes langues. Choisir la langue voulue et insérer la fiche dans la rainure correspondante située en bas du clavier. Les emplacements sont indiqués par les lettres A, B et C.

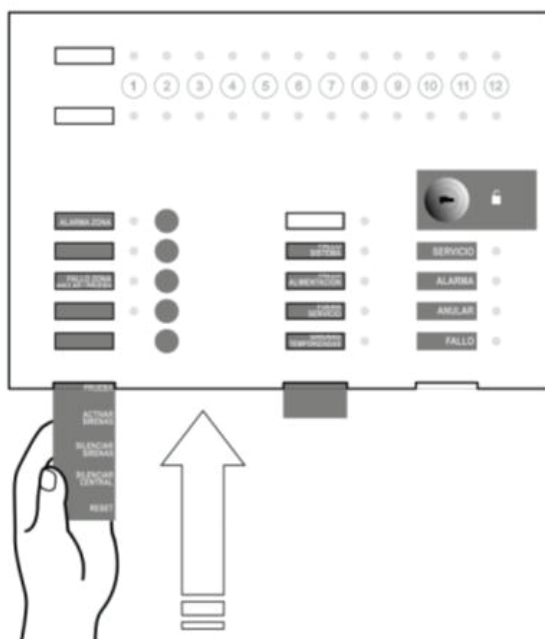

3.3.5- Raccordement électrique et câblage

Il est recommandé d'alimenter l'appareil et de le tester avant d'y raccorder des dispositifs tels que des détecteurs, des boutons-poussoirs, etc.

La centrale doit être raccordée au secteur par l'intermédiaire d'un disjoncteur magnéto-thermique bipolaire extérieur en utilisant un câble qui possède une section de 1,5 mm². La tension du secteur doit être de 230 V.

Pour éviter les courts-circuits, le câble de secteur doit être éloigné des câbles de raccordement des zones.

Si le système est susceptible d'être soumis à des perturbations électriques, il est recommandé de placer de la ferrite le plus près possible du raccordement.

Utiliser impérativement les orifices marqués sur le boîtier pour raccorder les câbles d'alimentation et les câbles de zones à la barrette. Utiliser un foret à couronne pour percer le boîtier et insérer le presse-étoupe de type PG13. Il est recommandé d'utiliser l'entrée arrière située à la hauteur de la barrette de secteur en tant qu'entrée du câble secteur.

L'utilisation d'un câble blindé est conseillée. Raccorder le blindage du câble au passe-câble et veiller à ce que l'installation soit correctement reliée à la terre.

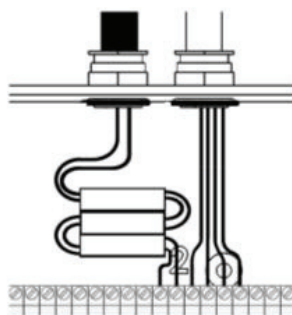
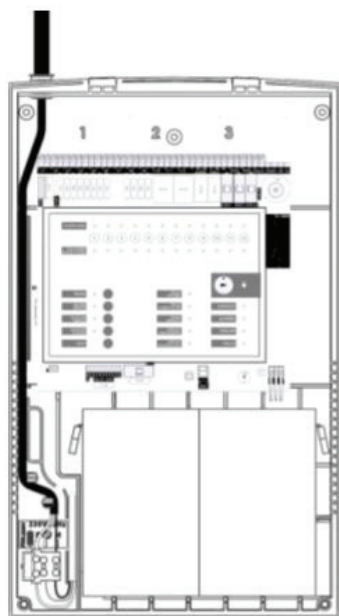

3.3.6- Alimentation de la centrale

Ne pas installer la centrale lorsque celle-ci est sous tension. Couper systématiquement le disjoncteur magnéto-thermique bipolaire extérieur avant de manipuler la centrale.

Par mesure de sécurité, respecter systématiquement l'ordre de raccordement suivant : secteur puis batteries. Ne raccorder la centrale au secteur qu'après avoir entièrement complété la mise en marche.

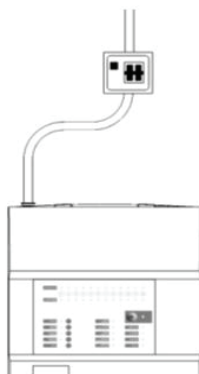

3.3.6.1- Raccordement au secteur

Laisser du mou sur le câble de prise de terre afin que cet élément soit le dernier à se débrancher en cas de retrait violent de la centrale. Pour garantir une fixation optimale du câble de secteur, l'insérer dans le guide en plastique en utilisant les languettes du coffret en plastique afin d'éviter son décrochage en cas de retrait violent de la centrale.

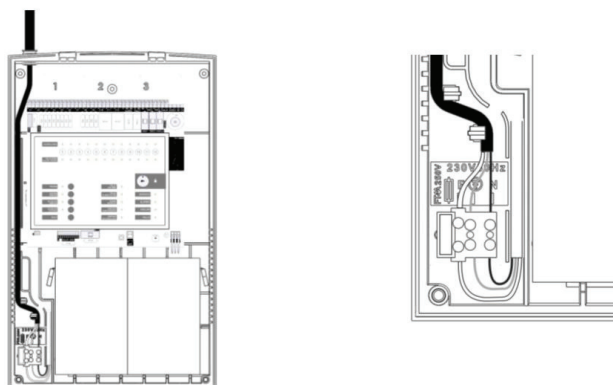

Ne jamais utiliser le fusible de la barrette de secteur pour brancher et débrancher la centrale du secteur. Pour ce faire, utiliser le disjoncteur magnéto-thermique prévu à cet effet.

3.3.6.2- Raccordement des batteries

Les centrales conventionnelles ont besoin de deux batteries de 12 V. Le logement dont elles sont pourvues peut accueillir des batteries de 12 V à 2,3 A/h et des batteries de 12 V à 7 A/h. Les batteries doivent être raccordées en série pour un fonctionnement correct du système.

Le câble fourni avec la centrale doit être raccordé de manière à ce que le pôle positif de l'une des deux batteries soit relié au pôle négatif de l'autre. Les batteries doivent être logées dans l'emplacement prévu à cet effet au bas du boîtier. Les batteries de 12 V à 2,3 A/h doivent être logées dans le sens horizontal, tandis que les batteries de 12 V à 7 A/h doivent être placées dans le sens vertical.

Raccorder les câbles provenant du circuit (rouge et noir) au pôle positif et au pôle négatif des batteries en veillant à avoir préalablement raccordé les batteries entre elles au moyen du câble cavalier.

FR

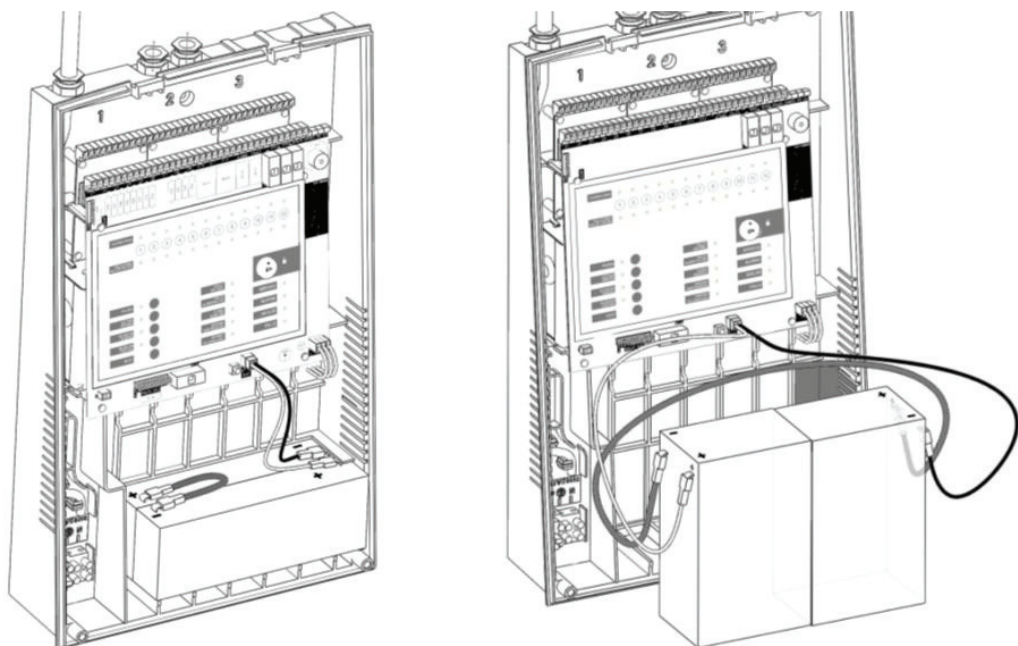

4- Guide de branchement d'une installation de détection

Ce chapitre contient une explication exhaustive des branchements standard d'une installation de détection incendie.

4.1- Branchement d'une zone

Une zone peut contenir un maximum de 32 détecteurs ou 32 boutons-poussoirs. Le câblage d'une zone doit commencer au niveau de la barrette de la centrale et se terminer au niveau de la résistance de fin de ligne (résistance de 4K7). Les dérivations en T de la ligne et le montage de la résistance de fin de ligne sur la barrette sont interdits lorsque la zone est utilisée. Lorsque l'une des zones de l'appareil n'est pas utilisée, il importe de placer la résistance de fin de ligne (résistance de 4K7) au niveau des bornes de la zone pour éviter que le système ne la considère comme étant en panne.

4.1.1- Branchement des détecteurs

Les centrales de détection incendie conventionnelles sont compatibles avec les détecteurs conventionnels de la gamme conventionnelles. Leur fonctionnement avec tout détecteur conçu par un autre fabricant n'est pas garanti.

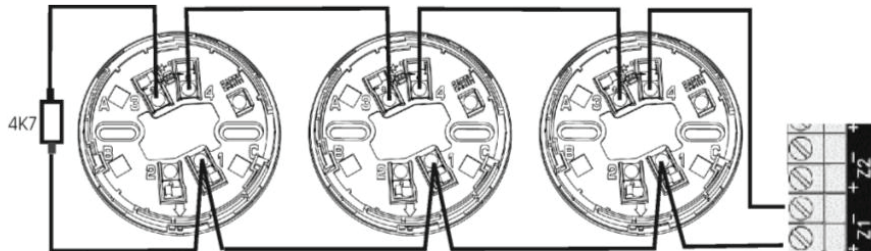

Comme illustré sur la figure précédente, la borne positive est raccordée au contact n° 1 d'entrée et de sortie, et la borne négative entre dans la ligne à travers le contact 4 et en ressort par le contact 3 pour se diriger vers le détecteur suivant. Une résistance de 4K7 ohm doit être placée en fin de ligne. Ne pas oublier que le nombre de détecteurs ou de boutons-poussoirs par zone est limité à 32.

4.1.2- Branchement des boutons-poussoirs

Les boutons-poussoirs doivent de préférence être installés sur les murs, au niveau des chemins d'évacuation, en veillant à ce que la distance entre chacun d'entre eux ne soit pas supérieure à 30 mètres. En règle générale, ces éléments doivent être installés à une hauteur comprise entre 1,2 et 1,5 m du sol. Ils doivent être parfaitement visibles, identifiables et accessibles.

La résistance de niveau d'alarme doit être intégrée aux boutons-poussoirs ou, à défaut, ajoutée en série (la valeur de cette résistance est de 100 ohm 2 W). Ne pas oublier de placer une résistance de 4K7 à la fin de la ligne.

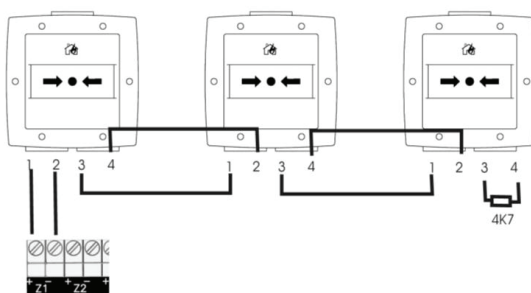

4.2- Branchement des sirènes

La carte principale de la gamme de centrales conventionnelles possède 2 sorties pour sirènes conventionnelles identifiées comme SND1 et SND2. Chaque sortie permet de disposer d'un courant maximum de 450 mA.

Le câblage de la sortie doit commencer au niveau de la barrette de la centrale et se terminer au niveau de la résistance de fin de ligne (résistance de 4K7). Les dérivations en T de la ligne et le montage de la résistance de fin de ligne sur la barrette sont interdits lorsque la sortie est utilisée. Lorsque l'une des sorties de sirènes de l'appareil n'est pas utilisée, il importe de placer la résistance de fin de ligne au niveau des bornes de la sortie de sirène pour éviter que le système ne la considère comme étant en panne.

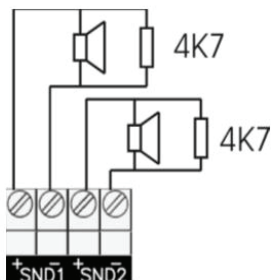

En cas d'utilisation de sirènes ou de cloches non polarisées, il est nécessaire d'installer une diode de type 1N4007 pour éviter l'effet du courant inverse.

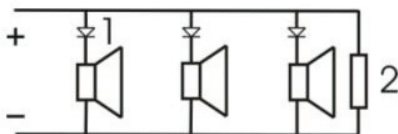

1. Une diode un type 1N4007
2. Une résistance finale de ligne de 4k7

FR

4.2.1- Délai de retard des sirènes au déclenchement

Une double barrette de broches, qui sert à programmer le délai de retard des sirènes au déclenchement, se trouve en bas à gauche du circuit de la centrale. Le délai de retard peut être programmé entre 0 et 10 minutes en plaçant le cavalier dans la position correspondant à la durée souhaitée.

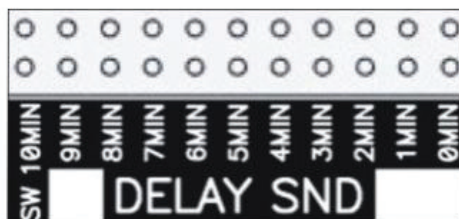

4.3- Branchement de l'entrée externe d'évacuation

Cette entrée permet d'activer les sirènes à distance par le biais d'un court-circuit au niveau des contacts.

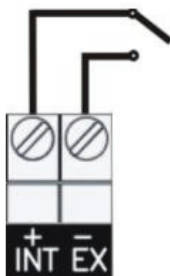

4.4- Branchement de la sortie auxiliaire de 24 Vcc

Les centrales conventionnelles disposent de 2 sorties auxiliaires de 24 V, dont l'une d'entre elles est réinitialisable. Le courant total des 2 sorties, protégé par un fusible commun, est de 500 mA.

4.4.1- Raccordement de la sortie auxiliaire de 24 Vcc

La sortie de 24 Vcc est utilisée pour les éléments extérieurs auxiliaires qui ont besoin d'être alimentés. Il est déconseillé d'utiliser cette sortie pour fournir du courant aux éléments qui consomment de l'électricité au repos.



4.4.2- Raccordement de la sortie réinitialisable de 24 Vcc

La sortie de 24 Vcc réinitialisable est utilisée pour alimenter des dispositifs qui doivent être réinitialisés depuis la centrale (barrière infrarouge). Cette sortie est alimentée en 24 V au repos, cette alimentation étant coupée pendant 3 secondes lorsque la centrale est réinitialisée.



4.5- Raccordement d'une sortie de relais à contact sec

Les centrales conventionnelles disposent d'un relais de panne et d'un relais d'alarme. Ces sorties interviennent en cas de déclenchement d'une alarme ou de survenue d'une panne. Le courant maximal des relais est de 2 A.

Le relais de panne étant sous tension, celui-ci commute en cas de survenue d'une panne en signalant la panne correspondante.

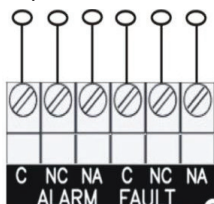

5- Guide de mise en marche

Ce chapitre définit point par point la procédure de mise en marche correcte des centrales conventionnelles.

5.1- Vérification du système

Avant de mettre l'appareil sous tension, vérifier attentivement les points suivants:

- Contrôler l'installation correcte de l'appareil.
- À l'aide d'un voltmètre, veiller à ce que les lignes de zone ne présentent aucun court-circuit et qu'elles ne comportent aucun circuit ouvert.
- Vérifier la présence des résistances de fin de ligne (4K7) au niveau des lignes de zone.
- Vérifier le raccordement correct des lignes de sirènes en polarité et contrôler la présence des résistances de fin de ligne (4K7).
- Régler le délai de retard des sirènes au déclenchement.
- Régler le mode de fonctionnement souhaité.

À l'aide d'un voltmètre, vérifier que la tension du secteur est de 230 V et que celle des batteries est supérieure à 24 V.

5.2- Mise sous tension du système

Après avoir vérifié tous les points décrits précédemment, procéder au raccordement dans l'ordre suivant:

- Raccorder l'alimentation de secteur en enclenchant le disjoncteur magnéto-thermique bipolaire
- Raccorder les batteries en suivant les instructions de la section 3.3.6.2

Si besoin est, il est possible de mettre en marche l'appareil à l'aide des batteries. Le cas échéant, il est nécessaire d'appuyer sur la touche BAT pour démarrer l'appareil. Après avoir réalisé cette opération, tous les voyants de la centrale doivent être éteints, à l'exception de la diode verte de mise en service. En cas de programmation d'un délai de retard de sirène au déclenchement, la diode de temporisation de sirène doit également être allumée.

En cas d'allumage de tout autre voyant, rechercher la source du problème et corriger l'anomalie avant de continuer (se reporter au chapitre portant sur les problèmes les plus courants).

5.3- Essai du système

Pour vérifier le fonctionnement du système, procéder comme suit:

- Contrôler l'activation du relais de panne lorsqu'une panne est provoquée.
- Contrôler l'activation du relais d'alarme lorsqu'une alarme est déclenchée et vérifier l'activation des sorties de sirène après écoulement du délai de retard au déclenchement programmé.

Remarque : l'indication d'une panne d'alimentation peut prendre quelques minutes.

6- Mode d'emploi

Afin de pouvoir manipuler correctement la centrale conventionnel, les pages qui suivent expliquent de manière exhaustive les fonctions de tous les éléments de signalisation et de commande de l'appareil. Ce chapitre propose également une explication des modes de fonctionnement de la centrale et fournit la marche à suivre en cas de déclenchement d'une alarme ou de survenue d'une panne.

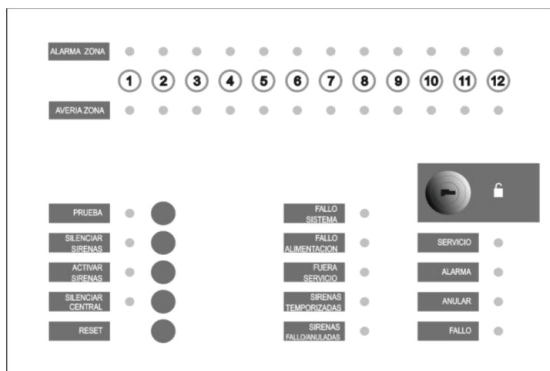

6.1- Voyants lumineux

6.1.1- Alarme de zone (1)

Voyant rouge associé à une zone qui s'allume lorsque l'appareil détecte le déclenchement d'une alarme dans cette zone:

- **Voyant clignotant:** l'alarme est déclenchée par un ou plusieurs détecteurs. Le cas échéant, aucune alarme n'est déclenchée par l'activation d'un bouton-poussoir manuel
- **Voyant fixe:** l'alarme est déclenchée par un bouton-poussoir manuel. Les boutons-poussoirs sont prioritaires sur les détecteurs.

6.1.2- Panne/Déconnexion/Essai de zone (2)

Voyant jaune associé à une zone:

- **Voyant clignotant:** La zone en question se trouve en état de panne ou en mode d'essai.
- **Voyant fixe:** La zone en question est déconnectée.

6.1.3- Essai général (3)

Ce voyant jaune se met à clignoter lorsque l'une des zones se trouve en mode d'essai (elle est accompagnée du clignotement de la diode jaune de la zone en question).

6.1.4- Activation des sirènes (4)

Voyant jaune associé aux sirènes:

- **Voyant clignotant:** les sirènes vont se déclencher après écoulement du délai de retard au déclenchement programmé.
- **Voyant fixe:** Les sirènes se sont déclenchées.

6.1.5- Mise en sourdine des sirènes (5)

Voyant jaune qui s'allume lorsque la touche de mise en sourdine des sirènes a été enfoncée après déclenchement de ces dernières.

6.1.6- Mise en sourdine de la centrale (6)

Voyant jaune qui s'allume lorsque le buzzer interne s'est arrêté suite à la pression de la touche de mise en sourdine du buzzer.

6.1.7- Erreur du système (7)

Voyant jaune qui reste allumé en permanence lorsqu'une situation critique se présente dans le système. Le cas échéant, le système n'est plus opérationnel.

6.1.8- Défaut d'alimentation (8)

Voyant jaune qui se met à clignoter en cas de survenue d'un problème au niveau de l'alimentation, celui-ci pouvant être provoqué par le secteur, les batteries ou les fusibles.

6.1.9- Hors service (9)

Voyant jaune qui s'allume lorsque l'appareil n'est pas alimenté par la tension nécessaire à son fonctionnement (absence d'alimentation du secteur et tension fournie par les batteries insuffisante pour le fonctionnement correct de l'appareil).

6.1.10- Temporisation de sirènes (10)

Voyant jaune qui indique que les sorties des sirènes sont temporisées. Le délai de retard au déclenchement paramétré au moyen des cavaliers s'écoule entre le déclenchement d'une alarme et l'activation des sorties des sirènes.

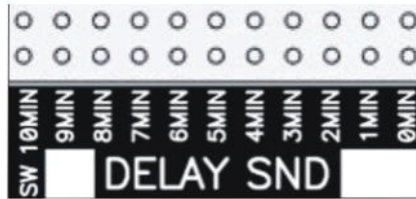

6.1.11- Erreur/shuntage de sirènes (11)

Voyant jaune qui indique l'état de la sortie des sirènes:

- **Voyant clignotant:** présence d'une anomalie au niveau des lignes de sirènes.
- **Voyant fixe:** suhntage des lignes de sirènes.

6.1.12- Mise en service (12)

Ce voyant vert s'allume lorsque l'appareil est alimenté, soit par le secteur soit par les batteries.

6.1.13- Alarme générale (13)

Voyant rouge qui s'allume lorsque l'appareil détecte le déclenchement d'une alarme:

- **Voyant clignotant:** une zone est entrée en état d'alarme, cette dernière ayant été déclenchée par un détecteur. Le cas échéant, aucune alarme n'est déclenchée par l'activation d'un bouton-poussoir manuel.
- **Voyant fixe:** une zone est entrée en état d'alarme, cette dernière ayant été déclenchée par un bouton-poussoir manuel. Les boutons-poussoirs sont prioritaires sur les détecteurs.

6.1.14- Déconnexion (14)

Ce voyant jaune indique qu'une zone est déconnectée ou que les sirènes sont déconnectées. S'il s'agit des sirènes, la diode d'erreur/shuntage des sirènes s'allume également. S'il s'agit d'une zone, la diode jaune de la zone en question s'allume elle aussi.

6.1.15- Défaillance/Panne (15)

Voyant jaune qui clignote lorsque l'appareil détecte une panne au niveau de l'un de ses composants. Pour localiser la panne, contrôler les voyants individuels.

6.2- Signaux sonores associés aux voyants

6.2.1- Signal sonore associé au voyant d'alarme

En cas de déclenchement d'une alarme, le buzzer interne se met en marche sans interruption.

6.2.2- Signal sonore associé au voyant de défaillance/panne

FR En cas de survenue d'une panne, le buzzer se met en marche de manière discontinue lorsqu'aucune alarme n'est déclenchée.

6.2.3- Signal sonore associé au voyant d'erreur du système

En cas d'erreur du système, le buzzer interne se met en marche sans interruption.

6.3- Touches de commande

6.3.1- Touches de zone (A)

Elles servent à connecter/déconnecter la zone correspondante et à la mettre en mode d'essai. Une première pression permet de mettre la zone correspondante en mode d'essai et une seconde pression permet de la mettre en état de déconnexion.

En état de déconnexion, le voyant de déconnexion et le voyant d'erreur/shuntage/essai s'allument.

6.3.2- Touche d'essai (B)

En maintenant cette touche enfoncée pendant quelques secondes, tous les voyants restent allumés en permanence pendant quelques secondes également et tout type de défaut d'alimentation est immédiatement indiqué.

Si l'appareil se trouve en mode d'essai, la pression de cette touche permet de le faire passer à l'état de repos.

6.3.3- Touche d'activation des sirènes (C)

La pression de cette touche entraîne l'activation immédiate des sirènes. Le cas échéant, le paramétrage du délai de retard des sirènes au déclenchement n'est pas pris en compte.

Lorsque les sirènes sont déconnectées (diode d'erreur/shuntage des sirènes allumée), la pression de cette touche entraîne leur connexion.

6.3.4- Touche de mise en sourdine des sirènes (D)

La pression de cette touche met les sirènes en sourdine lorsqu'elles sont déclenchées et les déconnecte lorsqu'elles sont au repos. Dans ce dernier cas de figure, le voyant de déconnexion général et le voyant de déconnexion des sirènes s'allument.

6.3.5- Touche de mise en sourdine de la centrale (E)

Cette touche permet de couper le buzzer interne lorsque cet élément est activé (le voyant de mise en sourdine de la centrale s'allume). Le voyant de mise en sourdine de la centrale s'éteint lorsque le buzzer est réactivé.

6.3.6- Touche de réinitialisation (Reset) (F)

La pression de cette touche entraîne le retour du système à l'état de repos.

6.3.7- Clé de verrouillage du clavier (G)

Lorsque la serrure se trouve en position fermée, le clavier est verrouillé et aucune touche ne répond. Pour pouvoir de nouveau intervenir sur les touches du clavier, remettre la serrure en position ouverte.

6.4- Modes de fonctionnement

6.4.1- Mode repos

L'appareil se trouve au repos lorsqu'aucune panne, aucune alarme, aucune déconnexion et aucun état d'essai n'est détecté dans le système. Le cas échéant, seul le voyant de mise en service est allumé. Les voyants lumineux et les signaux sonores restants sont éteints.

En cas de programmation d'un délai de retard au déclenchement, il se peut que le voyant correspondant soit allumé.

6.4.2- Mode alarme

L'appareil se trouve sous ce mode lorsque l'une des zones est en état d'alarme. L'état d'alarme est signalé de la manière suivante:

- **Voyant d'alarme générale activé:** il clignote si l'alarme a été déclenchée par un détecteur ou reste allumé en permanence lorsqu'elle a été déclenchée par un bouton-poussoi.
- **Voyant d'alarme de zone activé:** il clignote si l'alarme a été déclenchée par un détecteur ou reste allumé en permanence lorsqu'elle a été déclenchée par un bouton-poussoir.
- **Signa sonore activé:** le buzzer retentit en continu.
- **Activation du relais alarme.**
- **Activation des sirènes:** les sirènes se déclenchent après écoulement du délai de retard au déclenchement programmé.

Actions en cas de déclenchement d'une alarme:

Les actions suivantes peuvent être réalisées lorsque l'appareil se trouve en état d'alarme:

- **Pression de la touche de mise en sourdine de la centrale:** permet de mettre le buzzer en sourdine (le voyant de mise en sourdine du buzzer s'allume).
- **Pression de la touche de réinitialisation (Reset):** l'appareil retourne à l'état de repos. Il est déconseillé de réinitialiser l'appareil sans avoir résolu la cause à l'origine du déclenchement de l'alarme.
- **Pression de la touche de déclenchement des sirènes:** annule le délai de retard au déclenchement programmé et les sirènes se mettent à sonner aussitôt. La pression de cette touche n'a aucun effet lorsque les sirènes sont déjà déclenchées.
- **Pression de la touche de mise en sourdine des sirènes:** met les sirènes en sourdine lorsque ces dernières sont activées. Si le délai de retard au déclenchement est en train de s'écouler, celui-ci est annulé et les sirènes restent en sourdine.

Remarque : les touches ne répondent que lorsque la serrure est en position ON.

6.4.3- Mode de panne

L'appareil se trouve sous ce mode en cas de survenue d'une panne. L'état de panne est signalé de la manière suivante:

- **Voyant d'erreur générale activé:** ce voyant se met à clignoter.
- **Voyants d'erreurs activés:** ces voyants se mettent à clignoter en fonction du type de panne: panne de zone, défaut d'alimentation, panne de sirènes.
- **Signal sonore activé:** le buzzer retentit de manière discontinue.
- **Activation de la sortie de panne.**

Actions en cas de survenue d'une panne:

Les actions suivantes peuvent être réalisées lorsque l'appareil se trouve en état de panne:

- **Pression de la touche de mise en sourdine de la centrale:** permet de mettre le buzzer en sourdine (le voyant de mise en sourdine ou le buzzer s'allume).
- **Pression de la touche de réarmement:** l'appareil retourne à l'état de repos

Le chapitre 9 dresse la liste des pannes les plus couramment rencontrées et explique la manière de les corriger.

6.4.4- Mode de déconnexion

Les centrales de la gamme conventionnel permettent de déconnecter des zones et des sirènes. Lorsqu'une zone est déconnectée, aucun incident ou événement susceptible de s'y produire n'est signalé, raison pour laquelle l'utilisation de cette fonction doit être limitée.

L'état de déconnexion est signalé de la manière suivante:

- **Voyant de déconnexion:** ce voyant reste allumé en permanence.
- **Voyants de déconnexion de zone:** le voyant correspondant à la zone déconnectée reste allumé en permanence.
- **Voyant de shuntage des sirènes:** ce voyant reste allumé en permanence pour indiquer que les sirènes sont shuntées.

Actions nécessaires pour connecter/déconnecter une zone:

Pour connecter et déconnecter une zone, il suffit d'appuyer sur la touche de zone:

- Zone connectée et pression de la touche de zone à 2 reprises — Zone déconnectée.
- Zone déconnectée et pression de la touche de zone — Zone connectée.

Actions nécessaires pour connecter/déconnecter la sortie de sirènes:

Pour connecter et déconnecter les sirènes, il suffit d'appuyer sur les touches de mise en sourdine et d'activation des sirènes :

- Lorsque les sirènes sont connectées et au repos, une pression de la touche de mise en sourdine des sirènes provoque la déconnexion des sirènes.
- Lorsque les sirènes sont déconnectées, une pression de la touche d'activation des sirènes provoque la connexion des sirènes.

6.4.5- Mode d'essai

Ce mode de fonctionnement est destiné à la maintenance de l'installation. L'appareil se trouve sous ce mode lorsque l'une des zones se trouve en mode d'essai. Ce mode est signalé de la manière suivante:

- **Voyant d'essai général:** ce voyant se met à clignoter.
- **Voyants d'essai de zone activés:** le voyant associé à la zone qui se trouve en mode d'essai se met à clignoter.

Sous ce mode de fonctionnement, toute alarme déclenchée dans la zone qui se trouve en mode d'essai est signalée par l'appareil pendant 3 secondes. Une fois ce délai écoulé, l'appareil se réinitialise automatiquement.

Actions nécessaires pour paramétrer le mode d'essai:

Pour placer une zone en mode d'essai, il suffit d'appuyer sur la touche de la zone souhaitée. Pour quitter le mode d'essai, il est possible de procéder comme suit :

- **Pression de la touche de zone correspondante:** activation du mode d'essai.
- **Pression de la touche d'essai général:** désactivation du mode d'essai.

6.4.6- Mode hors service

L'appareil passe en mode hors service lorsque l'alimentation secteur est défectueuse et que la tension délivrée par les batteries est inférieure à 22 V. Sous ce mode, la centrale ne signale aucun type d'événement qui se produit dans le système. Aucune alarme et aucune panne n'est donc détectée. Le mode hors service est signalé par l'appareil de la manière suivante:

- Voyant d'erreur générale qui clignote.
- Voyant de mise hors service.
- Signal sonore qui retentit en continu.
- Sortie de panne activée.

Actions possibles en mode hors service:

Les seules actions qui peuvent être réalisées sous ce mode sont les suivantes:

- Appuyer sur la touche de mise en sourdine du buzzer pour interrompre le signal sonore.
- Récupérer l'alimentation secteur (220V).
- Remplacer les batteries par des batteries chargées.

6.4.7- Mode d'erreur du système

L'appareil passe en mode d'erreur lorsqu'une situation critique survient dans le système et que celui-ci ne peut pas fonctionner correctement. Le mode d'erreur du système est signalé de la manière suivante:

- Voyant d'erreur générale qui reste allumé en permanence.
- Voyant de mise hors service qui reste allumé en permanence.
- Signal sonore qui retentit en continu.
- Sortie de panne activée.

6.5- Que faire en cas de déclenchement d'une alarme ou de survenue d'une panne ?

Les centrales conventionnelles sont conçues pour garantir une réponse efficace en cas de déclenchement d'une alarme. Il s'avère important de bien connaître le fonctionnement de l'appareil pour pouvoir intervenir convenablement dans une situation critique.

REMARQUE IMPORTANTE: Les consignes ci-dessous, qui rendent particulièrement service en cas de déclenchement d'une alarme, doivent être lues par le personnel:

1. En cas de déclenchement d'une alarme, le plus important consiste à **GARDER SON CALME**. Le fait que la centrale fasse sonner les cloches et les sirènes pour prévenir de la survenue d'un incident peut en effet provoquer un état de nervosité susceptible d'empêcher toute réaction ou tout comportement approprié.
2. Le responsable de l'appareil doit disposer de la clé qui permet d'avoir **accès au contrôle des touches du clavier** de l'appareil.
3. Le responsable de l'appareil doit **appuyer sur la touche de mise en sourdine de la centrale** pour mettre le buzzer interne en sourdine. S'il le souhaite, le responsable peut également appuyer sur la touche de mise en sourdine des sirènes.
4. Le responsable peut identifier l'alarme déclenchée grâce aux voyants lumineux du clavier qui indique le type d'alarme ou de panne survenue dans le système.
5. Après avoir identifié la cause de déclenchement de l'alarme, agir en fonction du plan d'urgence en vigueur dans l'établissement.
6. Réarmer la centrale après avoir résolu le problème.

7- Guide de maintenance

Les recommandations de maintenance de la norme EN 54-14 doivent systématiquement être respectées.

7.1- Maintenance prise en charge par l'utilisateur

L'utilisateur doit procéder à des vérifications journalières et mensuelles:

- **Vérifications journalières à effectuer par l'utilisateur:** le voyant de service de la centrale doit indiquer le fonctionnement normal de cette dernière. Si tel n'est pas le cas, noter les pannes dans le journal des incidents et prévenir l'entreprise responsable de la maintenance de l'appareil.
- **Vérifications mensuelles à effectuer par l'utilisateur:** déclencher un détecteur ou un bouton-poussoir pour vérifier l'état de l'installation. Il convient de tester une zone différente tous les mois. Toute anomalie détectée au cours de ces vérifications doit être reportée dans le journal des incidents et les actions correctives doivent être adoptées dans les plus brefs délais.

7.2- Maintenance prise en charge par l'installateur ou l'entreprise de maintenance

Les entreprises de maintenance ou d'installation doivent procéder à des vérifications semestrielles et annuelles:

- Vérifications semestrielles à effectuer par l'entreprise responsable de la maintenance:
 - » Réviser les notes reportées dans le journal des incidents et appliquer les actions correctives nécessaires.
 - » Examiner les raccordements des batteries et la tension de la charge.
 - » Dans chaque zone, vérifier les fonctions auxiliaires, d'alarme et de panne de l'appareil.
 - » Procéder à une inspection visuelle de l'appareil en contrôlant l'absence d'une augmentation éventuelle de l'humidité ou de tout autre type de détérioration.
 - » S'assurer de l'absence de modifications structurelles apportées à l'installation et susceptibles d'en altérer le fonctionnement normal.
- Vérifications annuelles à effectuer par l'entreprise responsable de la maintenance:
 - » Mettre l'appareil en mode d'essai et vérifier que tous les détecteurs et boutons-poussoirs fonctionnent conformément aux spécifications du fabricant.
 - » Réviser tous les raccordements de l'appareil ainsi que sa fixation en contrôlant l'absence de détérioration.
 - » Examiner l'état des batteries et les remplacer si nécessaire. Le remplacement des batteries est préconisé tous les 4 ans, et ce quel que soit leur état.

8- Modules d'extension

2 modules d'extension permettent d'augmenter les performances de la centrale.

8.1 - Module d'extension à relais de tension

Jusqu'à 3 modules d'extension à relais de tension peuvent être raccordés à la centrale pour connecter davantage de sirènes au système. Ce module d'extension est géré au moyen des touches d'activation et de mise en sourdine des sirènes. Le numéro de chaque relais se rapporte à la zone correspondante, à savoir le relais 1 pour la zone 1, le relais 2 pour la zone 2 et ainsi de suite. Pour monter ce module d'extension, il est nécessaire de retirer la carte principale, d'insérer le module par le bas et de le fixer à l'aide de vis. Pour de plus amples informations, consulter le manuel du module d'extension.

8.2 - Module d'extension à relais à contact sec

Jusqu'à 3 modules d'extension pourvus de quatre relais à contact sec peuvent être raccordés à la centrale. Chaque relais de ces cartes est assigné à une zone : le relais 1 à la zone 1, le relais 2 à la zone 2 et ainsi de suite. Pour monter ce module d'extension, il est nécessaire de retirer la carte principale, d'insérer le module par le bas et de le fixer à l'aide de vis. Pour de plus amples informations, consulter le manuel du module d'extension.

FR

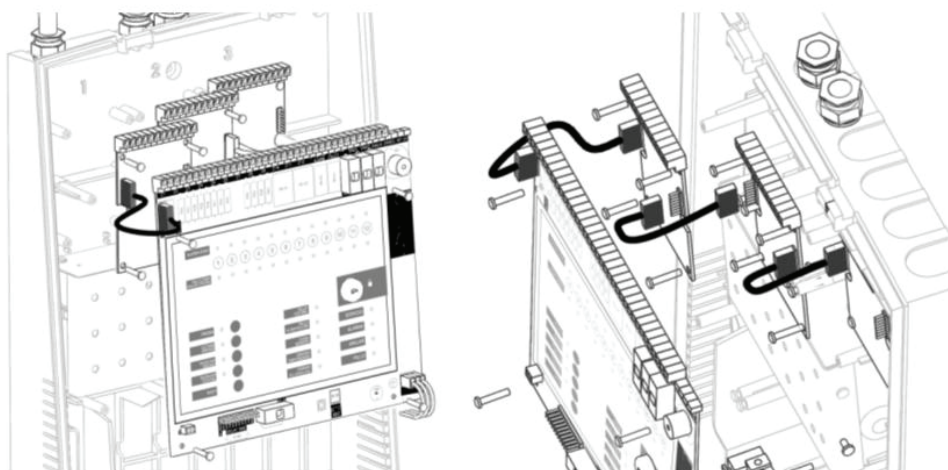

9- Problèmes les plus courants

PROBLÈMES	SYMPTÔMES	ACTION
ALIMENTATION Absence d'alimentation	Le voyant de mise en service de la centrale n'est pas allumé.	<ul style="list-style-type: none"> • Vérifier le secteur (230V). • Vérifier le fusible de secteur. • Vérifier le raccordement de la batterie. • Vérifier le fusible de batterie.
ALIMENTATION Fusible défectueux	Le voyant général de panne et le voyant de défaut d'alimentation de la centrale sont allumés, et le buzzer retentit de manière discontinue.	<ul style="list-style-type: none"> • Vérifier le secteur (220 V). • Vérifier le fusible de secteur. • Vérifier le raccordement de la batterie. • Vérifier le fusible de batterie. • Vérifier la tension des batteries ($V_{bat} > 24 V$). • Vérifier la tension du chargeur des batteries (27,6 V)
ALIMENTATION Hors service	Le voyant général de panne et le voyant de mise hors service de la centrale sont allumés, et le buzzer retentit de manière discontinue.	<ul style="list-style-type: none"> • Débrancher la batterie jusqu'à ce que la tension de secteur soit rétablie ou raccorder des batteries chargées
ZONES Panne au niveau d'une zone	Le voyant général de panne et le voyant d'erreur de zone de la centrale clignotent, et le buzzer retentit de manière discontinue.	<ul style="list-style-type: none"> • Vérifier la résistance de fin de ligne de la zone (4 700 ohm). • Vérifier l'absence de courts-circuits ou de ruptures du circuit sur la ligne de zone. • Vérifier qu'aucun détecteur n'est inversé. • Vérifier qu'aucun bouton-poussoir n'est activé sans résistance
SORTIE DE SIRÈNES Panne au niveau de la sortie de sirènes	Le voyant général de panne et le voyant d'erreur de sortie de sirènes de la centrale clignotent, et le buzzer retentit de manière discontinue	<ul style="list-style-type: none"> • Vérifier la résistance de fin de ligne de la zone (4 700 ohm). • Vérifier l'absence de courts-circuits ou de ruptures du circuit sur la ligne de sortie de sirènes. • Vérifier qu'aucun détecteur n'est inversé.

10- Caractéristiques

Caractéristiques mécaniques

• Dimensions (hauteur-largeur-profondeur)	439 mm x 268 mm x 112 mm
• Matériau	ABS

Caractéristiques environnementales

• Température de travail	Entre -5 et 40 °C
• Humidité relative	95 % maximum, sans condensation d'eau
• Indice de protection	IP30
• Conditions du type de classe	3K5 selon la norme EN 60721-3-3-1995

Caractéristiques de la zone

• Modèles:	2 zones
	4 zones
	8 zones
	12 zones
• Nombre maximum d'éléments par zone	32 détecteurs ou 32 boutons-poussoirs
• Tension de sortie par zone	Minimum 18 Vdc Maximum 29 Vdc
• Courant maximum par zone	84 mA
• Longueur maximale de la ligne de zone	2 Km
• Capacité maximale de la ligne de zone	500 nF
• Câble préconisé	Câble torsadé à 2 brins de 1,5 mm ²
• Résistance maximale de la ligne de zone	44 ohm
• Résistance de fin de ligne de la zone	4K7 ohm 1/4W

Caractéristiques de la sortie du relais d'alarme

• Relais à contact sec	1 relais à contacts C, NO, NF
• Puissance de commutation maximale	2A à 30 Vdc

Caractéristiques de la sortie du relais de panne

• Relais à contact sec	1 relais à contacts C, NO, NF
• Puissance de commutation maximale	2A à 30 Vdc
• Situation de repos	Sous tension

Caractéristiques de la sortie de sirènes

• Sortie de sirènes contrôlées	2
• Tension de sortie au repos	Entre -5 Vdc et -9 Vdc
• Tension de sortie activée	18 Vcc minimum et 29 Vcc maximum
• Courant de sortie maximum activé	450 mA par sortie de sirène
• Câble préconisé	Câble torsadé à 2 brins de 1,5 mm ²
• Résistance de fin de ligne de la zone	4K7 ohm 1/4W
• Fusible SND1 et SND2	500 mA 5x20 (fusible rapide)

Caractéristiques de la sortie auxiliaire de 24 V

• Tension de sortie	18 Vcc minimum et 29 Vcc maximum
• Courant maximum	450 mA
• Câble préconisé	Câble torsadé à 2 brins de 1,5 mm ²
• Fusible 24 Vaux	500 mA 5x20 (fusible rapide)

Caractéristiques de la sortie réinitialisable de 24 V

• Tension de sortie	18 Vcc minimum et 29 Vcc maximum
• Courant maximum	450 mA (courant consommé par 24 Vaux)
• Câble préconisé	Câble torsadé à 2 brins de 1,5 mm ²
• Temps de réinitialisation (Reset)	3s

Caractéristiques de la source d'alimentation

• Tension de secteur	230 Vca +10 % -15 %
• Tension de sortie	29 Vcc maximum
• Fusible de secteur	250 Vca, 4 A, 5x20 (fusible temporisé)
• Courant maximum	1,5 A







Caractéristiques du chargeur de batterie

• Tension nominale	27,6 Vdc à 20 °C
• Compensation	3 mV/°C x C
• Courant de charge	350 mA
• Résistance Rimax	2,3 ohm
• Fusible de batterie	2 A 5x20 (fusible rapide)

Exigences facultatives selon la norme EN 54-2

• Notification de la perte d'alimentation externe (paragraphe 8.4)	Oui
• Délai de retard des sorties au déclenchement (paragraphe 7.11)	Oui
• Indication du mode d'essai (chapitre 10)	Oui
• Sortie des dispositifs d'alarme-incendie (chapitre 10)	Oui

11 - Glossaire des symboles

	Prise de terre: le raccordement à cette prise est obligatoire et celui-ci doit être réalisé correctement.
	Équipement électronique sensible aux décharges électromagnétiques: le port d'un bracelet anti-statique est obligatoire pour manipuler le module électronique.
	Risque de décharges électriques (haute tension): prendre le maximum de précautions pour éviter les dommages corporels.
	Batterie au plomb: risque d'explosion en cas de court-circuit et risque de corrosion.
	Source de rayonnement externe: moteurs, antennes de radio, etc.
	Avertissement, précaution

FR

12- Terminologie

- **Alarme-incendie:** signal sonore et visuel indiquant la présence d'un éventuel incendie.
- **Fausse alarme:** alarme-incendie déclenchée par un événement autre que le feu.
- **Panne :** défaillance susceptible de provoquer l'inhibition de la détection.
- **Avertissement de panne:** signal sonore ou visuel indiquant la présence d'une panne.
- **EMC:** compatibilité électromagnétique.
- **Mise en sourdine:** touche permettant de mettre le buzzer interne de la centrale en sourdine.
- **Erreur du système:** erreur critique qui paralyse le système.
- **Réglementation:** règlement se rapportant aux équipements de détection incendie.
- **Voyant:** indicateur lumineux.
- **Bouton-poussoir d'alarme:** dispositif permettant d'activer l'alarme-incendie manuellement.
- **Plan d'urgence:** procédures établies qui doivent être respectées en cas de déclenchement d'une alarme-incendie.
- **Mise en service:** procédure permettant à l'installateur de s'assurer que le système répond aux exigences établies.
- **Reset:** touche permettant de réinitialiser l'appareil.
- **Résistance de fin de ligne:** résistance de 4K7 placée à la fin de chaque ligne de détecteurs, qui permet de détecter les pannes dans l'installation.
- **Zone:** division physique des espaces protégés par le système de détection. Chaque ligne de détecteurs est normalement associée à une zone.

13- Service technique

En cas de doute sur le fonctionnement de l'appareil, prendre contact avec le service technique ou le distributeur le plus proche.



INDICE

1- Introduzione.....	5
1.1- Descrizione Generale della Serie	5
2- Verifica materiale.....	6
3- Guida per l'installazione	6
3.1- Verifiche prima dell'Installazione	6
3.2- Strumenti necessari	7
3.3- Passi dell'installazione	7
4- Guida per i collegamenti.....	12
4.1- Collegamento di una zona	12
4.2- Collegamento delle sirene	13
4.3- Collegamento entrata esterna per evacuazione	14
4.4- Collegamento uscita ausiliaria 24VCC	15
4.5- Collegamento uscita relé libero da tensione	15
5- Guida per la messa in funzione.....	16
5.1- Verifica del sistema	16
5.2- Alimentazione del sistema	16
5.3- Test del sistema	16
6- Guida dell'utente	17
6.1- Indicazioni luminose	17
6.2- Indicazioni acustiche	20
6.3- Tasti di controllo	20
6.4- Modi di funzionamento	22
6.5- Cosa fare in caso di allarme o avaria?	25
7- Guida per la manutenzione	26
7.1- Manutenzione utente	26
7.2- Manutenzione installatore o manutentore	26
8- Moduli di espansione.....	27
8.1- Modulo di espansione con tensione	27
8.2- Modulo di espansione con relé liberi da tensione	27
9- Problemi comuni.....	28
10- Caratteristiche	29
11- Simbologia.....	31
12- Terminologia.....	32
13- Servizio tecnico	32

1- Introduzione

Questo manuale raccoglie le istruzioni di installazione, di messa in opera e manutenzione delle centrali convenzionali, e i loro dati tecnici.

La gamma di centrali di rivelazione incendio convenzionali si compone di 4 modelli:

- Centrali Convenzionali a 2 zone di rivelazione.
- Centrali Convenzionali a 4 zone di rivelazione.
- Centrali Convenzionali a 8 zone di rivelazione.
- Centrali Convenzionali a 12 zone di rivelazione.

La gamma di centrali convenzionali è stata concepita per piccole e medie installazioni che richiedono un sistema di rivelazione incendio come negozi, scuole, piccole e medie imprese ecc.

Le centrali convenzionali sono state progettate secondo le norme EN54 Parte 2 e 4.

Queste centrali devono essere installate da personale qualificato secondo le norme EN54-14..

1.1- Descrizione generale della Serie

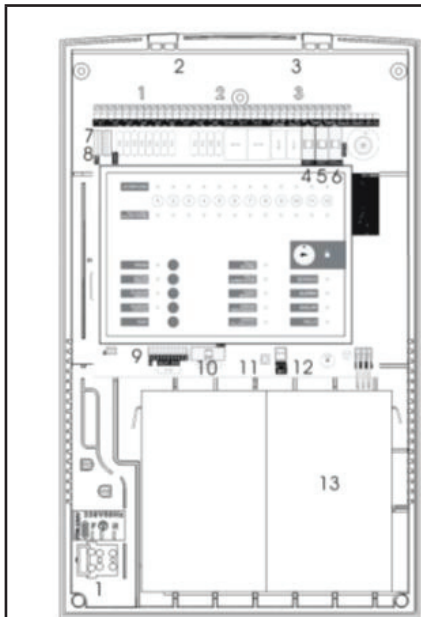

1. Connettori di rete.
2. Connettori zone.
3. Connettori uscite.
4. Fusibile uscita sirena 1.
5. Fusibile uscita sirena 2.
6. Fusibile uscita 24 V ausiliaria.
7. Connettori per la configurazione mediante software.
8. Connettori per modulo di espansione.
9. Pin per temporizzare le sirene.
10. Fusibile batterie.
11. Tasto Stara batteria.
12. Connettori cavo batterie.
13. Batterie.

2- Verifica materiale

Prima di procedere all'installazione del sistema, verificare che tutto il materiale della seguente lista, si trovi all'interno dell'imballaggio:

- Una Centrale.
- Una Resistenza di fine linea per zona (valor 4K7).
- Una resistenza di fine linea per uscita sirena (valor 4K7).
- Un Fusibile 5x20 4A.
- Un Fusibile 5x20 0,5A.
- Due Chiavi.
- Un Manuale di Istruzioni.
- Un cavo per ponte batterie.
- Etichetta lingua.

Se si riscontrano mancanze nel materiale sopracitato, contattare il fornitore.

IT

3- Guida per l'installazione

Questo capitolo definisce i passi da seguire per una corretta installazione delle centrali convenzionali. L'installatore deve leggere tutto il manuale prima di iniziare l'installazione del sistema. Non seguire le istruzioni di questo manuale può provocare danni all'apparato.

3.1- Verifiche prima dell'Installazione

Prima di installare questo apparato bisogna assicurarsi di essere in presenza delle seguenti condizioni:

- La temperatura ambiente deve essere compresa tra -10°C e 40°C.
- L'umidità relativa deve essere inferiore al 95%.
- La centrale non deve essere installata in luoghi dove vengono prodotte vibrazioni o colpi.
- La centrale non deve essere installata dove sia ostacolato l'accesso al suo interno e ai collegamenti del cablaggio.

Il sistema di cui fa parte questa centrale è stato progettato da personale qualificato in base alle norme EN-54 parte 14.

3.2- Strumenti necessari

A continuazione si elencano gli strumenti base per l'installazione della centrale:

- Cacciavite a taglio per mosetti di connessione.
- Cacciavite a stella per le viti del coperchio frontale.
- Voltmetro.
- Tassalli e viti adeguati per fissare la centrale a parete.

3.3- Passi dell'Installazione

3.3.1- Smontaggio del coperchio frontale

Dovranno essere svitate le due viti della parte frontale che si trovano in basso. Una volta svitate, è sufficiente estrarre il coperchio.

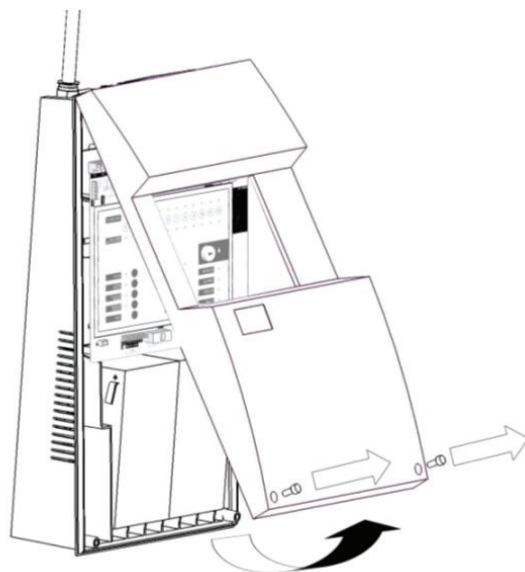

3.3.2- Collocazione della Centrale sulla parete

Scegliere un posto di facile accesso e libero da ostacoli, dove le indicazioni luminose si vedano senza difficoltà e dove il coperchio si possa estrarre con facilità. La centrale deve essere collocata all'altezza di 1.5 m di altezza dal pavimento.

Ricorda che il peso delle batterie è considerevole.

3.3.3- Fissaggio della Centrale a parete

Mantenere il contenitore posteriore nella posizione adeguata appoggiato alla parete e segnare la posizione dei fori di fissaggio.

Praticare i fori a parete, e predisporre i buchi necessari per passare il cavo dell'installazione. Fissare il contenitore alla parete.

3.3.4- Selezione della lingua

Le centrali convenzionali sono state progettate per una facile personalizzazione della lingua. Inserire l'etichetta del testo, nella lingua prescelta (tra quelle fornite unitamente al manuale), nelle fessure che si trovano nella parte inferiore della tastiera. Le collocazioni sono contrassegnate con le lettere A.B.C.

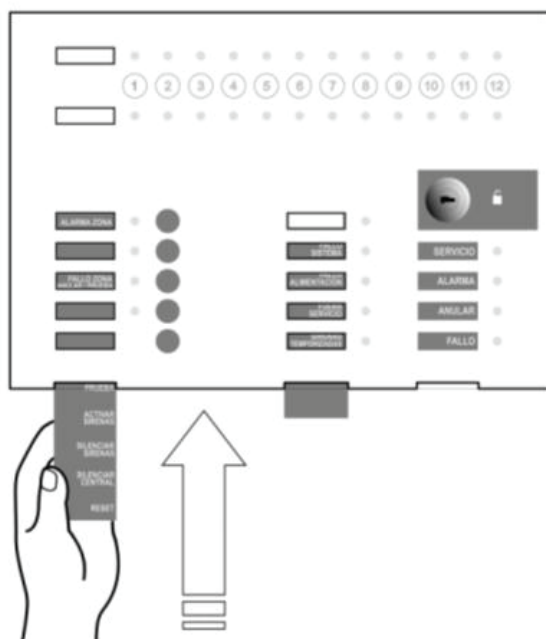

3.3.5- Collegamento elettrico e cablaggio.

Si raccomanda che l'apparato venga alimentato e provato prima di collegare dispositivi come rivelatori, pulsanti ecc. La centrale deve essere collegata ad un pannello elettrico con interruttore magneto-termico bipolare esterno, utilizzando un cavo da 1.5 a 2mm di sezione. La tensione di rete deve essere di 230V.

Per evitare corti il cavo di rete deve essere separato dai cavi di collegamento delle zone.

Se il sistema può essere disturbato da una interferenza elettrica, si raccomanda l'uso della ferrite, posizionandola il più vicino possibile al collegamento.

E' necessario che si usino i fori premarcati nel contenitore per collegare i cavi sia di alimentazione che quelli delle zone alla morsettiere. Si raccomanda di utilizzare l'entrata posteriore situata all'altezza del connettore di rete per l'entrata del cavo di rete.

Si raccomanda l'utilizzo di cavo schermato. Collegare lo schermo del cavo ai morsetti corrispondenti e assicurarsi che l'installazione sia correttamente collegata a terra.

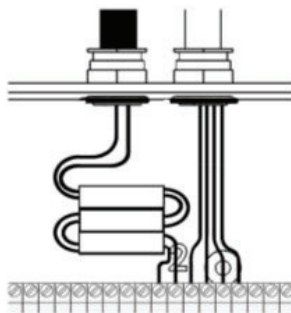

3.3.6- Alimentazione della Centrale

Ricordarsi di scollegare la rete elettrica (230V) per effettuare l'installazione e/o in qualsiasi altro caso in cui venga manipolata la centrale.

Per sicurezza, bisogna rispettare la seguente sequenza di collegamento: prima la rete elettrica (230V) poi le batterie. Non collegare la centrale alla rete fino a quando non sia stata completata la messa in funzione.

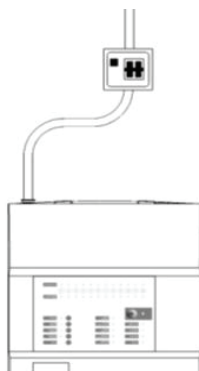

3.3.6.1- Collegamento alla rete

Lasciare il cavo di messa a terra più lungo così che, nel caso di brusca estrazione, sia l'ultimo a scollegarsi. Per assicurare un ottimo fissaggio del cavo di rete, inserire il cavo stesso nella guida di plastica situata all'interno del contenitore di plastica.

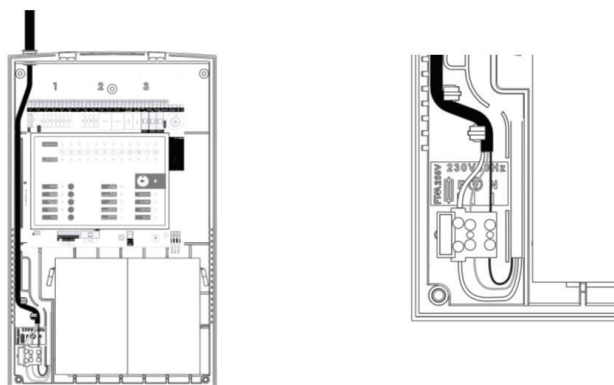

Non usare mai il fusibile di Rete posto sulla morsettieria per collegare e scollegare la centrale dalla rete, usare un interruttore magneto-termico.

3.3.6.2- Collegamento delle batterie

Le centrali convenzionali prevedono l'utilizzo di due batterie da 12V , l'alloggiamento è predisposto per batterie da 12v 2.3A/h e da 12V 7A/h. Le batterie devono essere collegate in serie per il corretto funzionamento delle centrali.

Il cavo che viene fornito con la centrale serve per collegare il polo positivo della prima batteria con il polo negativo della seconda batteria. Le batterie devono essere collocate nella parte inferiore del contenitore. Per le batterie da 12V 2.3A/h la collocazione sarà orizzontale e per quelle da 12V 7A/h invece verticale.

Infine collegare i cavi che escono dal circuito (rosso e nero) al positivo e negativo delle batterie. Ricordarsi di collegare preventivamente le batterie tra di loro con il cavo ponte.

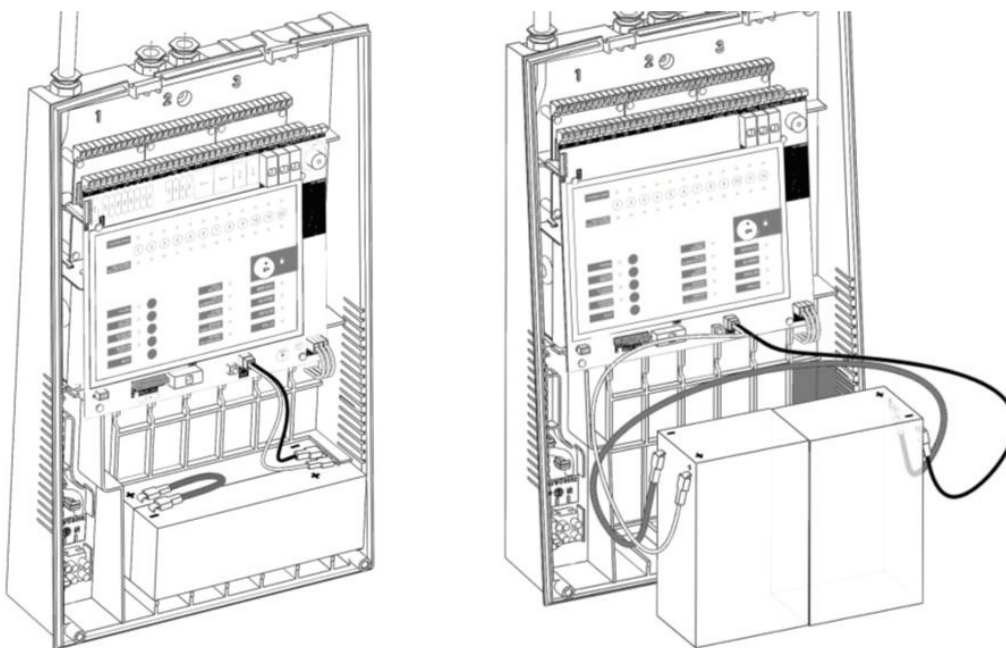

4- Guida di collegamento

Di seguito viene indicato il collegamento standard di un'installazione di rivelatori incendio.

4.1- Collegamento di una zona

Una zona può avere installati un max di 32 rivelatori o 32 pulsanti. Il collegamento di una zona inizia nella morsettiera della centrale e finisce in un elemento sensore di linea (resistenza 4K7 Ohm). Non possono essere fatte derivazioni di cablaggio a stella ne installare un sensore direttamente sulla morsettiera. Nel caso in cui non venga utilizzata una delle zone del sistema, è necessario porre una resistenza di fine linea nei morsetti della zona per evitare che il sistema ci indichi che la zona è in avaria.

4.1.1- Collegamento dei rivelatori

Le centrali antincendio convenzionali sono compatibili con i rivelatori della gamma convenzionali, non viene garantito il corretto funzionamento con altri sensori.

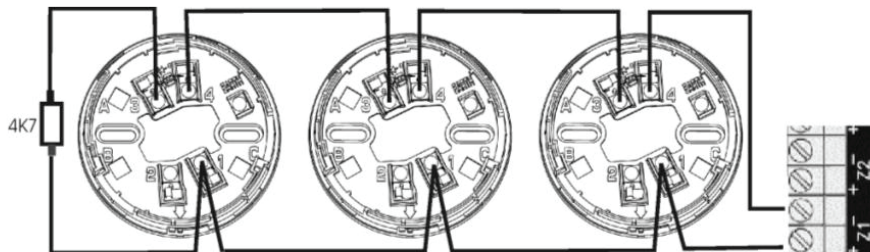

Come indicato nel disegno sopra, il positivo si collega sul contatto numero 1 sia in entrata che in uscita, il negativo si collega in entrata sul contatto numero 4 e in uscita sul contatto numero 3 al successivo rivelatore, alla fine della linea dovrà essere posta una resistenza di 4K7. Il numero max di rivelatori collegabili è 32 e di pulsanti 32.

4.1.2- Collegamento pulsanti

Il posto suggerito per l'installazione dei pulsanti sono le pareti, sulla via dell'uscita di emergenza, senza superare la distanza di 30 metri tra l'uno e l'altro. In generale si installano ad un'altezza dal suolo da 1.2 a 1.5m. Devono essere chiaramente visibili, identificati e accessibili.

I pulsanti devono avere a bordo la resistenza del livello di allarme, altrimenti bisogna aggiungerla (il valore di questa resistenza è di 100 Ohm 2W). Ricorda che alla fine della linea deve essere posta una resistenza di 4K7.

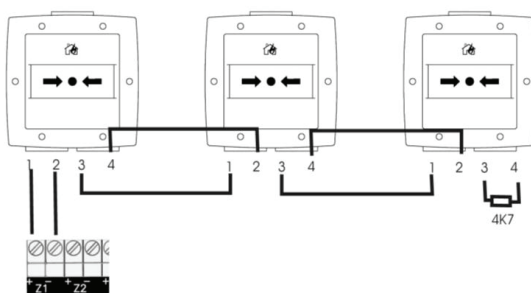

4.2- Collegamento sirene

Il cablaggio dell'uscita delle sirene deve iniziare nella morsettiera della centrale e finire in un elemento della linea (resistenza 4K7 Ohm). Non possono essere fatte derivazioni di cablaggio a stella né installare un sensore direttamente sulla morsettiera. Nel caso in cui non venga utilizzata una delle uscite sirena del sistema, è necessario porre una resistenza di fine linea nei morsetti dell'uscita sirena per evitare che il sistema indichi che l'uscita sirena è in avaria. In ogni una delle 2 uscite la centrale permette una linea di sirene supervisionate con un consumo max di 450 mA per uscita.

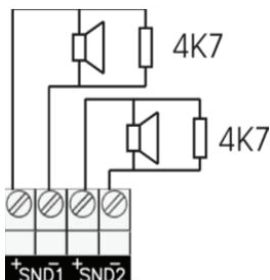

Nel caso di utilizzo di sirene o campane non polarizzate, è necessario installare un diodo tipo 1N4007 per evitare l'effetto della corrente invertita.

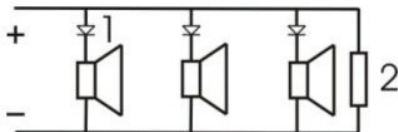

1. Tipo di diodi 1N4007
2. Resistenza di linea sottile 4k7

4.2.1- Ritardo sirene

Nella parte inferiore sinistra del circuito della centrale, incontriamo una serie di pin per la programmazione del ritardo delle sirene. Si può programmare il ritardo da 0 a 10 minuti, collocando il jumper nella posizione corrispondente al tempo desiderato.

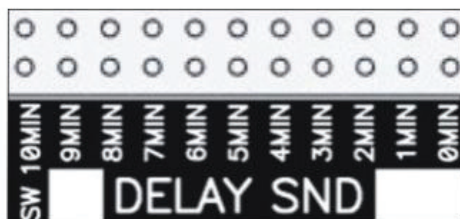

4.3- Collegamento entrata esterna di evacuazione

Questa entrata ci permette l'attivazione delle sirene in modo remoto, attraverso un cortocircuito nei contatti.

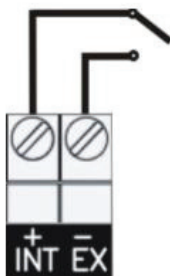

4.4- Collegamento uscite ausiliarie 24VCC

Le centrali convenzionali dispongono di 2 uscite da 24V ausiliari, di cui una resettabile. La corrente totale delle 2 uscite è di 500 mA ed è protetta da un fusibile comune.

4.4.1- Collegamento uscita ausiliaria 24VCC

L'uscita 24 VCC è destinata ad alimentare gli elementi esterni ausiliari che necessitano di alimentazione, si raccomanda di non utilizzare questa uscita per fornire alimentazione ad elementi che hanno un consumo in stato di riposo.



4.4.2- Collegamento uscita 24VCC riarmabile

L'uscita 24VCC riarmabile è destinata ad alimentare dispositivi che necessitano di essere resettati dalla centrale (barriere infrarosso). Questa uscita ha 24V in riposo e quando si resetta la centrale i 24 V si scollegano per 3 sec.



4.5- Collegamento relè liberi da tensione

Le centrali convenzionali dispongono di un relè di avaria e un relè di allarme. Sono uscite che si attivano in caso di un allarme o un avaria. La corrente max dei relè è di 2 A.

Il relè di avaria è alimentato, quindi in caso di avaria si commuta segnalando la corrispondente avaria.

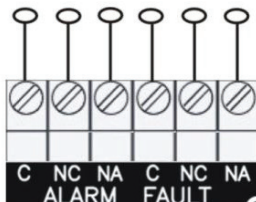

5- Guida per la messa in funzione

Questo capitolo definisce come deve essere realizzata la corretta messa in funzione delle centrali convenzionali.

5.1- Verifica del sistema

Prima di alimentare il sistema verificare i seguenti punti con attenzione:

- Verificare che gli apparati sono stati installati correttamente.
- Con l'ausilio di un voltmetro verificare che nelle linee di zona non ci siano cortocircuiti ne circuiti aperti.
- Verificare che le linee di zona abbiano le resistenze di fine linea (4K7).
- Verificare che le linee delle sirene, siano collegate rispettando la polarità , e che abbiano le resistenze di fine linea (4K7).
- Regolare il ritardo desiderato per le sirene.
- Impostare il modo di funzionamento desiderato.

IT

Verificare che la tensione di rete sia 230V con l'ausilio di un voltmetro e verificare che le batterie abbiano una tensione superiore a 24V.

5.2- Alimentazione del sistema

Verificati tutti i punti esposti precedentemente, l'ordine corretto per realizzare il collegamento è il seguente:

- Collegare l'alimentazione di rete attivando l'interruttore magneto-termico bipolare.
- Collegare le batterie secondo il paragrafo 3.3.6.2

Eseguita questa manovra tutti gli indicatori della centrale dovranno essere spenti tranne il led verde di servizio. Nel caso in cui sia stato programmato un ritardo delle sirene, deve essere acceso anche il led modo ritardato.

Nel caso si verifichi una situazione diversa a quella descritta precedentemente bisogna indagare sull'origine del problema e risolvere l'anomalia prima di continuare (vedi problemi comuni).

5.3- Test del sistema

Il test del sistema deve essere eseguito eseguendo le seguenti verifiche:

- Che provocando un'avaria si attivi il relè di avaria.
- Che provocando un allarme si attivi il relè di allarme e le uscite sirena dopo essere trascorso il tempo di ritardo programmato.

Nota: L'avaria di alimentazione può essere segnalata con vari minuti di ritardo.

6- Guida dell'Utente

Di seguito sono indicate le funzioni di tutti gli elementi di segnalazione e controllo del sistema. Inoltre si specificano i modi di funzionamento e cosa fare in caso di allarme o avaria.

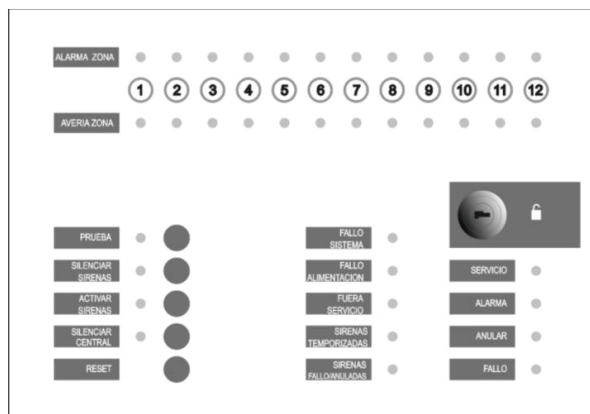

6.1- Indicazioni luminose

6.1.1- Allarme di zona (1)

Indicatore rosso associato ad una zona che si attiva quando il sistema rivela un allarme in questa zona:

- **Intermittente:** L'allarme è causato da uno o più rivelatori. Nessun pulsante è stato attivato.
- **Fisso:** L'allarme è causato da un pulsante di allarme manuale. I pulsanti manual hanno la priorità sui rivelatori.

6.1.2- Avaria/Disconnessione/Test di zona (2)

Indicatore giallo associato ad una zona:

- **Intermittente:** La zona associata è in avaria o modo test.
- **Fisso:** La zona associata è disconnessa.

6.1.3- Test generale (3)

Questo indicatore giallo indica che qualche zona si trova in modo test, lampeggerà unitamente al led giallo corrispondente alla zona.

6.1.4- Attivare sirene (4)

Indicatore giallo associato alle sirene:

- **Intermittente:** le sirene si attivano dopo che è trascorso il tempo programmato.
- **Fisso:** le sirene sono state attivate.

6.1.5- Sirene tacitate (5)

Indicatore giallo che si attiva indicando che è stato premuto il tasto per tacitare le sirene dopo la loro attivazione.

6.1.6- Tacitare centrale (6)

Indicatore giallo che si attiva dopo aver premuto il tasto tacita centrale per silenziare il suono della centrale.

6.1.7- Guasto di sistema (7)

Indicatore giallo che si attiva in modo fisso al verificarsi di una situazione critica nel sistema. In questo caso il sistema non è operativo.

6.1.8- Guasto di alimentazione (8)

Indicatore giallo che lampeggia se c'è un problema nell'alimentazione, causato dalla rete, dalle batterie o dai fusibili.

6.1.9- Fuori servizio (9)

Indicatore giallo che si attiva quando il sistema non riceve tensione adeguata per funzionare. Non c'è alimentazione di rete e la tensione fornita dalle batterie non è sufficiente per il corretto funzionamento del sistema.

6.1.15- Guasto (15)

Indicatore giallo lampeggiante se il sistema è in avaria in qualunque dei suoi elementi. Per individuare l'avaria controllare gli indicatori individuali.

6.2- Indicazioni acustiche

6.2.1- Indicazione di allarme

Quando si verifica una situazione di allarme il buzzer interno si attiva in modo costante.

6.2.2- Indicazione di avaria

In presenza di un'avaria senza alcun allarme il buzzer interno si attiva in modo intermittente.

6.2.3- Indicazione guasto di sistema

In questa situazione il buzzer interno si attiva in modo costante.

6.3- Tasti di controllo

6.3.1- Tasti di zona (A)

Collegano e scollegano la zona corrispondente, e mettono la zona nel modo test. Premendo una volta si mette la zona corrispondente nel modo test, premendo due volte si disconnette la zona corrispondente.

Nello stato disconnesso si attiva l'indicatore di annullamento e il corrispondente indicatore di guasto/annulla/test.

6.3.2- Tasto di test (B)

Premendo questo tasto per qualche secondo si accendono tutti gli indicatori per qualche secondo, nel caso in cui ci sia un'avaria di alimentazione si evidenzierà immediatamente.

Nello stato di test, premendo questo tasto si ritorna in stato di riposo.

6.3.3- Tasto di attivazione sirene (C)

Premendo questo tasto si attivano immediatamente le sirene. In questo caso si esclude la configurazione del ritardo delle sirene.

Premendo questo tasto si collegano le sirene, se queste fossero state precedentemente scollegate, il led sirene/guasto/annullate, sarebbe acceso.

6.3.4- Tasto tacitare sirene (D)

Premendo questo tasto vengono tacitare le sirene attivate, o scollegate se non sono attivate. In questo ultimo caso si accende il le di scollegamento generale e l'indicatore di sirene scollegate.

6.3.5- Tasto tacitare centrale (E)

Tacita il buzzer interno quando è attivo, e si illumina l'indicatore di centrale tacitata. Al suo ripristino l'indicatore luminoso si spegne.

6.3.6- Tasto si reset (F)

Premendo questo tasto il sistema ritorna allo stato di riposo.

6.3.7- Chiave di sblocco della tastiera (G)

Quando la chiave è chiusa, la tastiera risulta bloccata. Per sbloccarla e poter digitare i tasti porre la chiave in posizione aperta.

6.4- Modi di funzionamento

6.4.1- Stato di riposo

Il sistema è in stato di riposo quando non c'è nessun tipo di avaria, allarme, scollegamento o test. Solo in questo caso è attivo l'indicatore di servizio mentre il resto degli indicatori sia acustici che luminosi sono spenti.

L'indicatore del modo ritardato può restare attivo, dipende dal ritardo programmato.

6.4.2- Stato di Allarme

Il sistema va in stato di allarme quando una zona è in allarme. L'indicazione di allarme è la seguente:

- **Indicatore generale di allarme attivo:** intermittente se l'allarme è provocato da un rivelatore , fisso se è provocato da un pulsante.
- **Indicatore allarme di zona attivo:** intermittente se l'allarme è provocato da un rivelatore , fisso se è provocato da un pulsante.
- **Indicatore acustico attivo:** In modo costante.
- Attivazione relè di allarme.
- **Attivazione sirene:** Trascorso il tempo di ritardo programmato.

Azioni in caso di allarme:

Rilevato lo stato di allarme, possono essere eseguite le seguenti azioni:

- **Premere il tasto tacitare centrale:** silenziamo il buzzer e si attiva l'indicatore di buzzer tacitato.
- Tasto di reset: il sistema torna in stato di riposo. Si suggerisce di non resettare il sistema prima di aver risolto il problema che ha causato l'allarme.
- **Premere il tasto di attivazione sirene:** annullerà il ritardo programmato e le sirene si attiveranno immediatamente. Se le sirene sono già attivate non avrà alcun effetto.
- **Premere il tasto tacitare sirene:** nel caso le sirene siano attive, si disattivano. Se sta trascorrendo il tempo di ritardo programmato, questo si annulla e successivamente le sirene non si attivano.

Nota: Le azioni sui tasti devono sempre essere effettuate con la chiave in posizione ON.

6.4.3- Stato avaria

Il sistema si trova in stato di avaria quando viene rilevata un avaria nel sistema. L'indicazione di avaria è la seguente:

- **Indicatore di guasto generale attivo:** si attiva in modo intermittente.
- **Indicatori di guasti attivi:** si attivano in modo intermittente e a seconda del tipo di avaria avremo avaria di zona, di alimentazione o avaria sirene.
- **Indicatori acustici attivi:** In modo intermittente.
- Attivazione uscita avaria.

Azioni in casi di avaria:

Rilevato lo stato di avaria, possono essere eseguite le seguenti azioni:

- **Premere il tasto tacitare centrale:** silenziamo il buzzer e si attiva l'indicatore di buzzer tacitato.
- **Premere il tasto riarmo:** il sistema ritorna nello stato di riposo

Nel paragrafo 9 si trova un elenco delle avarie più comuni e i modi come risolverle.

6.4.4- Stato disconnesso

Le centrali della gamma convenzionali permettono di disconnettere zone e sirene, quando viene disconnessa una zona, la centrale non rileva nessun allarme o evento per questa zona, pertanto si consiglia di limitare l'uso di questa funzione.

Le indicazioni dello stato di disconnessione sono le seguenti:

- **Indicatore di esclusione:** Attivo in maniera costante.
- **Indicatori di esclusione della zona:** si accendono in maniera fissa indicando le zone che sono disconnesse.
- **Indicatore di sirene escluse:** si accende in modo fisso indicando che le sirene sono state escluse.

Azioni di connessione/disconnessione zone:

Il modo per connettere e disconnettere le zone avviene digitando i tasti delle zone corrispondenti:

- Zona connessa e premendo 2 volte il tasto di zona — Zona disconnessa.
- Zona disconnessa e premendo 2 volte il tasto di zona — Zona connessa.

Azioni di connessione/disconnessione sulle uscite sirene:

La connessione/disconnessione delle sirene si fa utilizzando i tasti tacita sirene e attiva sirene:

- Con le sirene connesse in stato di riposo se si preme il tasto tacitare sirene, quest vengono disconnesse.
- Con le sirene disconnesse se premiamo il tasto attivazione sirene, queste si connettono.

6.4.5- Stato Test

Questo modo di funzionamento è utile per la manutenzione dell'installazione. Il sistema è in statu di test quando lo è una delle sue zone. Questo statu viene evidenziato nei seguenti modi:

- **Indicatore di test generale:** si attiva in modo lampeggiante.
- **Indicatori di test delle zone attive:** si attiva in modo lampeggiante il led corrispondente alla zona in test.

In questo modo di funzionamento, qualsiasi allarme provocato nella zona in test viene rilevato dal sistema per 3 sec. Trascorso questo tempo il sistema si riarma automaticamente.

Azioni per configurare il modo test:

La configurazione di una zona in modo test avviene premendo il tasto della zona che si vuole mettere in modo test. Per eliminare il modo test di una zona possono essere eseguite le seguenti azioni:

- **Premendo il tasto della zona corrispondente:** Si attiva il modo test
- **Premendo il tasto di test generale:** Si esce dallo stato di test.

6.4.6- Stato fuori servizio

Il sistema entra nello stato di fuori servizio in mancanza di rete e le batterie lavorano sotto i 22V. In questo stato la centrale non rileverà alcun tipo di evento che avvenga nel sistema. Non saranno rilevati ne allarmi ne avarie. Le indicazioni che il sistema si trova. Fuori Servizio sono le seguenti:

- **Indicatore di guasto generale attivato:** in modo intermittente.
- Indicatore di Fouri Servizio Attivo in modo fisso.
- Indicazione acustica attivata in modo costante.
- Si attiva l'uscita di avaria.

Azioni in Fouri Servizio:

Le uniche azioni che si possono intraprendere in questo caso:

- Premere il tasto tacitare buzzer per spegnere l'indicazione acustica.
- Rispristinare l'alimentazione di rete (220V).
- Sostituire le batterie.

6.4.7- Stato di Guasto Sistema

Lo stato di guasto del sistema si verifica in caso di situazione critica dove il sistema non può operare correttamente. Le indicazioni di Guasto sistema sono le seguenti:

- Indicatore Guasto Generale Attivato in modo fisso.
- Indicatore Fouri attivato in modo fisso.
- Indicatore acustico attivato in modo costante.
- Uscita di avaria attivata.

6.5- Cosa fare in casi di allarme o avaria?

Le centrali convenzionali sono progettate per garantire una risposta efficace in caso di allarme incendio. E' necessario conoscere il sistema per affrontare in modo corretto una situazione critica. **IMPORTANTE:** I passi successivi sono di grande aiuto in caso di allarme:

1. La cosa più importante in caso di allarme è **MANTENER LA CALMA**, la centrale attiva le campane e le sirene avvisano dell'evento, questo può provocare uno stato di panico che impedisce una corretta reazione.
2. Il responsabile del sistema dovrà avere la chiave del sistema che da **accesso al controllo della tastiera** del sistema.
3. Il responsabile del sistema dovrà **premere il tasto di tacitare centrale** pe tacitare il buzzer interno, e se vuole spegnere le sirene dovrà premere il tast tacitare sirene..
4. Il responsabile potrà identificare l'allarme guardando gli indicatori luminosi dell tastiera che indicheranno il tipo di allarme o avaria che si è verificata nel sistema.
5. Una volta individuata la causa dell'allarme dovrà essere attuato il piano di emergenza previsto nell'installazione.
6. Dopo aver risolto il problema la centrale deve essere riarmata.

7- Guida per la manutenzione

Devono essere sempre rispettate le raccomandazioni di manutenzione della norma EN54-14.

7.1- Manutenzione Utente

L'utente dovrà fare delle verifiche quotidiane e mensili:

- **L'utente dovrà verificare quotidianamente ciò che segue:** La centrale deve indicare attraverso il suo indicatore di servizio, il funzionamento normale. In caso contrario si annoteranno le avarie nel registro eventi e si avviserà l'impresa responsabile del servizio di manutenzione.
- **L'utente deve verificare mensilmente:** Lo stato dell'installazione, provocando un falso allarme per mezzo di un rivelatore o pulsante. E' consigliato testare ogni mese una zona diversa. Qualsiasi anomalia rilevata in queste prove dovrà essere annotata nel registro degli eventi, attuando le azioni correttive quanto prima possibile.

7.2- Manutenzione dell'installatore

Le imprese di manutenzione o installazione devono effettuare delle verifiche semestrali e annuali:

- L'impresa incaricata della manutenzione dell'installazione dovrà verificare semestralmente ciò che segue:
 - » Ispezionare le annotazioni riportate nel registro degli eventi, eseguendo le azioni correttive necessarie.
 - » Esaminare i collegamenti delle batterie e la tensione di carica.
 - » In ogni zona, verificare le funzioni di allarme, avaria e ausiliari del dispositivo.
 - » Ispezionare in modo visivo i dispositivi per rilevare un possibile aumento di umidità o qualsiasi altro fattore di deterioramento.
 - » Verificare se ci sono state modifiche strutturali nell'installazione che possano alterare il normale funzionamento del sistema.
- L'impresa incaricata della manutenzione dell'installazione dovrà verificare annualmente ciò che segue:
 - » Mettere il sistema in stato di test e verificare .
 - » Ispezionare tutti i collegamenti dell'apparato e il loro fissaggio, per verificare che non ci sia stato alcun deterioramento.
 - » Esaminare lo stato delle batterie, e se necessario sostituirle. Si consiglia la sostituzione delle batterie ogni 4 anni anche se in buono stato di conservazione.

8- Moduli di Espansione

Esistono 2 moduli di espansione che ci permettono di aumentare le prestazioni della centrale.

8.1 - Modulo di espansione con tensione

La centrale permette il collegamento fino a 3 moduli di espansione con relè con tensione per collegare più sirene al sistema. Questo modulo di espansione è gestito mediante i tasti di attivazione e tacitare sirene. Ogni relè corrisponde al numero della relativa zona sarebbe a dire relè 1 alla zona 1, relè 2 alla zona 2, e così via. Per installare questo modulo di espansione è necessario staccare la scheda madre e inserire il modulo nella parte inferiore con delle viti. Per maggiori informazioni vedi il manuale dei moduli di espansione.

8.2 - Modulo di espansione con relè libero da tensione

La centrale permette il collegamento fino a 3 moduli di espansione con 4 relè liberi da tensione. Ogni relè corrisponde al numero della relativa zona sarebbe a dire relè 1 alla zona 1, relè 2 alla zona 2, e così via. Per installare questo modulo di espansione è necessario staccare la scheda madre e inserire il modulo nella parte inferiore con delle viti. Per maggiori informazioni vedi il manuale dei moduli di espansione.

IT

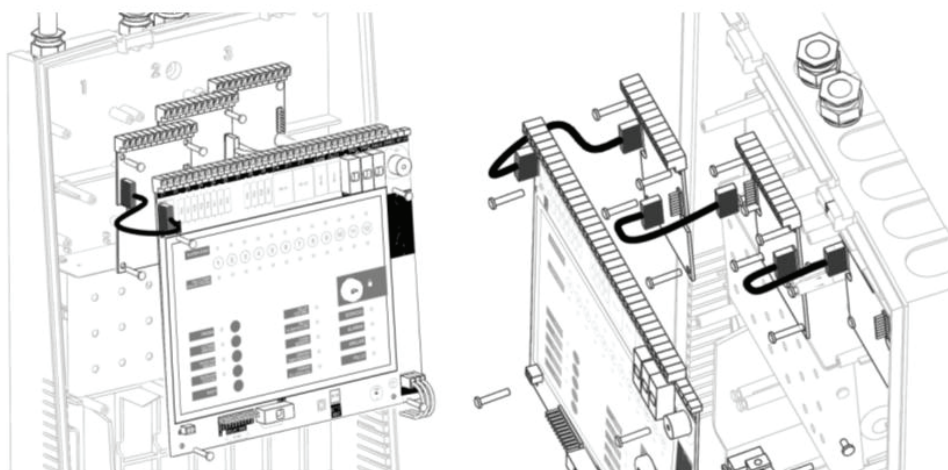

9- Problemi comuni

PROBLEMA	SINTOMO	AZIONE
ALIMENTAZIONE Non c'è alimentazione	La centrale non accende l'indicatore di servizio.	<ul style="list-style-type: none"> • Verificare la rete (230V). • Verificare il fusibile di rete. • Verificare la batteria. • Verificare il fusibile della batteria
ALIMENTAZIONE Avaria di un fusibile	La centrale ha l'indicatore generale di avaria e guasto di alimentazione accesi e il buzzer suona intermittente.	<ul style="list-style-type: none"> • Verificare la rete (220V). • Verificare il fusibile di rete. • Verificare il collegamento della batteria. • Verificare il fusibile della batteria. • Verificare la tensione delle batterie ($V_{bat} > 24V$) • Verificare la tensione del caricatore delle 27,6V
ALIMENTAZIONE Fouri servizio	La centrale ha l'indicatore generale di avaria e l'indicatore di fouri servizio accesi e il buzzer suona intermittente.	<ul style="list-style-type: none"> • Scollegare le batterie fino al ripristino della rete o di batterie cariche.
ZONE Avaria di zona	La centrale ha l'indicatore generale di avaria e guasto di zona accesi in modo intermittente e il buzzer suona intermittente.	<ul style="list-style-type: none"> • Verificare la resistenza di fine linea della zona (4K7). • Verificare che non ci siano corti circuiti nella zona. • Verificare che non ci sia nessun rivelatore invertito. • Verificare che non ci sia nessun pulsante attivato senza resistenza.
USCITA SIRENE Avaria uscita sirene	La centrale ha l'indicatore generale di avaria e guasto di uscita accesi in modo intermittente e il buzzer suona intermittente	<ul style="list-style-type: none"> • Verificare la resistenza di fine linea della zona (4K7). • Verificare che non ci siano corti circuiti nella linea di uscita delle sirene. • Verificare che non ci sia nessun rivelatore invertito.

10- Caratteristiche

Caratteristiche meccaniche

• Dimensioni (altezza-larghezza-base)	439 mm x 268 mm x 112 mm
• Materiale	ABS

Caratteristiche ambientali

• Temperatura di lavoro	Tra -5 °C y 40 °C
• Umidità relativa	Max 95% senza condensa
• Indice di protezione	IP30
• Condizioni del tipo de Classe	3K5 della EN60721-3-3-1995

Caratteristiche della zona

• Modellos:	2 zone
	4 zone
	8 zone
	12 zone
• Numero max di elementi per zona	32 rivelatori 0 32 pulsanti
• Tensione di uscita per zona	Min 18 Vdc Max 29 Vdc
• Corrente max per zona	84 mA
• Lunghezza max della linea di zona	2 Km
• Capacità max della linea di zona	500 nF
• Cavo consigliato	Cavo twistato da 2x 1,5 mm ²
• Resistenza max della linea di zona	44 ohm
• Resistenza di fine linea della zona	4K7 Ohm 1/4W

Caratteristiche uscita del relè di allarme

• Relè libero da tensione	1 relè con contatti C, NA, NC
• Potenza max de scambio	2A a 30 Vdc

Caratteristiche uscita del relè di avaria

• Relè libero da tensione	1 relè con contactti C, NA, NC
• Potenza max de scambio	2A a 30 Vdc
• Situazione di riposo	Alimentato

Caratteristiche uscita Sirena

• Uscita sirene supervisionate	2
• Tensione dell'uscita in stato di riposo	Tra -5 Vdc a -9 Vdc
• Tensione di uscita Attivata	Min 18 Vdc Max 29 Vdc
• Corrente max di uscita attivata	450 mA per uscita sirena
• Cave consigliato	Cavo twistato da 2 x 1,5 mm ²
• Resistenza di fine linea della zona	4K7 Ohm 1/4W
• Fusibile SND1 e SND2	500 mA 5x20 (Fast-Actina)

Caratteristiche uscita 24V ausiliari

• Tensione di uscita	Min 18 Vdc Max 29 Vdc
• Corrente max	450 mA
• Cavo consigliato	Cavo twistato da 2 x 1,5 mm ²
• Fusibile 24Vaux	500 mA 5x20 (Fast-Acting) .

Caratteristiche uscita 24V riarmabile

• Tensione di uscita	Min 18 Vdc maxo 29 Vdc
• Corrente max	450 mA (-I consumo per 24 Vaux)
• Cavo consigliato	Cavo twistato da 2 x 1,5 mm ²
• Tempo di riarmo	3 sec

Caratteristiche Fonte di Alimentazione

• Tensione di Rete	230 Vac +10% -15%
• Tensione di uscita	Max 29 Vdc
• Fusibile di rete	250 Vac 4 A 5x20 (Time Lag Fuse) .
• Corrente max	1,5 A







Caratteristiche carica batteria

• Tensione nominale	27,6 Vdc a 20 °C
• Compensazione	3 mV/°C x C
• Corrente di carica	350mA
• Resistenza Rimax	2.3 ohm
• Fusibile batteria	2A 5x20 (Fast-Acting) .

Requisiti opzionali EN54-2

• Notifica della mancanza di alimentazione esterna	Si
• Ritardo delle uscite	Si
• Indicazione dello stato di test	Si
• Uscita dei dispositivo di allarme incendio	Si

11 - Simbologia

	Collegamento a terra. E' obbligatorio effettuare questo collegamento ed assicurarsi che sia corretto.
	Sistema elettronico sensibile alle scariche elettromagnetiche. Per la manipolazione del modulo elettronico si consiglia l'utilizzo di un polsino antistatico per evitare danni.
	Possibilità si scariche elettriche di Alta tensione. Prendere le massime precauzioni per evitare danni personali.
	Batteria al piombo. Rischio di esplosione in caso di cortocircuito e rischio di corrosione
	Fonte di radiazione esterna, motori, emittenti radio, ecc.
	Attenzione.

12- Terminologia

- **Allarme incendio:** Indicazione sonora e visiva per segnalare un possibile incendio.
- **Falso allarme:** allarme incendio provocato da cause diverse dal fuoco.
- **Avaria:** Guasto che può provocare l'inibizione della rivelazione incendio.
- **Avviso di avaria:** Indicazione sonora e visiva per segnalare una avaria.
- **EMC:** Compatibilità Elettromagnetica.
- **Tacitare:** Tasto che permette di tacitare il buzzer interno della centrale.
- **Guasto di sistema:** Guasto critico che disabilita il sistema.
- **Normativa:** Regole relative ai sistemi di rivelazione incendio.
- **Led:** Indicatore luminoso.
- **Pulsante di allarme:** Dispositivo che permette di attivare in modo manuale l'allarme incendio.
- **Piano di Emergenza:** Regole prestabilite che debbono essere osservate nel caso in cui si verifichi una situazione di allarme incendio.
- **Messa in servizio:** Processo tramite il quale l'installatore si assicura che il sistema soddisfi i requisiti richiesti.
- **Reset:** Tasto che permette di resettare el sistema.
- **Resistenza di fine linea:** Resistenza del valore di 4K7 che deve essere posta alla fine di ogni linea di rivelatori la quale permette di rilevare le avarie nelle linee.
- **Zona:** Subdivisione fisica degli spazi protetti dal sistema di rivelazione. Normalmente ogni linea di rivelatori si associa ad una zona.

13-Servizio Tecnico

In casi di dubbi sul funzionamento del sistema può mettersi in contatto con il servizio tecnico di B-Tech srl o contattare il suo fornitore.

